

**MANUAL DE INSTRUÇÕES**  
MANUAL DE INSTRUCCIONES  
*INSTRUCTION MANUAL*



**SCHULZ**

**SERRA DE CORTE RÁPIDO 14"**  
AMOLADORA TRONZADORA 14"  
*CUT-OFF SAW 14"*

## ÍNDICE (PORTUGUÊS)

1. SIMBOLOGIAS   SIMBOLOGÍAS   SYMBOLS.....	3
2. INTRODUÇÃO .....	4
3. INSPEÇÃO DO PRODUTO .....	4
4. APLICAÇÃO .....	4
5. INSTRUÇÕES DE SEGURANÇA.....	5
6. CARACTERÍSTICAS TÉCNICAS .....	6
7. PRINCIPAIS COMPONENTES .....	7
8. INSTALAÇÃO.....	8
9. MANUTENÇÃO PREVENTIVA .....	13
10. ORIENTAÇÕES E RECOMENDAÇÕES AMBIENTAIS .....	14
11. TERMO DE GARANTIA .....	15
12. PRESTAÇÃO DE SERVIÇO .....	16
13. ASSISTÊNCIA TÉCNICA.....	16

## INDICE (ESPAÑOL)

2. INTRODUCCIÓN .....	18
3. INSPECCIÓN EN EL EQUIPAMIENTO .....	18
4. APLICACIÓN .....	18
5. INSTRUCCIONES DE SEGURIDAD .....	19
6. CARACTERÍSTICAS TÉCNICAS .....	20
7. PRINCIPALES COMPONENTES Y SUS FUNCIONES .....	21
8. INSTALACIÓN .....	22
9. MANTENIMIENTO PREVENTIVO .....	27
10. ORIENTACIONES Y RECOMENDACIONES AMBIENTALES .....	28
11. TÉRMINO DE LA GARANTÍA.....	28

## INDEX (ENGLISH)

2. INTRODUCTION.....	31
3. EQUIPMENT INSPECTION.....	31
4. APPLICATION.....	31
5. SAFETY INSTRUCTIONS .....	32
6. TECHNICAL FEATURES.....	33
7. MAIN COMPONENTS AND THEIR FUNCTIONS .....	34
8. INSTALLATION .....	35
9. PREVENTIVE MAINTENANCE.....	39
10. ENVIRONMENTAL GUIDELINES AND RECOMMENDATIONS .....	41
11. WARRANTY .....	41

Os símbolos seguintes tem o objetivo de lembrá-lo sobre as precauções de segurança que devem ser respeitadas.

Los siguientes símbolos tienen el objetivo de recordarle sobre las precauciones de seguridad que deben ser respetadas.

*The following symbols are meant to remind you about the safety precautions that must be respected.*



**LEIA O MANUAL**  
LEA EL MANUAL  
READ MANUAL



**USAR PROTEÇÃO DE OUVIDO**  
UTILICE PROTECCIÓN AUDICULAR  
WEAR EAR PROTECTORS



**USAR PROTEÇÃO PARA OS OLHOS**  
UTILICE PROTECCIÓN PARA LOS OJOS  
EYE PROTECTION MUST BE WORN



**USAR PROTEÇÃO RESPIRATÓRIA**  
UTILICE PROTECCIÓN RESPIRATORIA  
RESPIRATORY PROTECTION



**PROTEÇÃO PARA OS OLHOS, OUVIDO E CABEÇA DEVEM SER USADOS**  
DEBE SER UTILIZADA PROTECCIÓN PARA LOS OJOS, OÍDOS Y CABEZA  
EAR, EYE AND HEAD PROTECTION MUST BE WORN



**LUVAS DE SEGURANÇA DEVE SER USADAS**  
DEBEN SER UTILIZADOS GUANTES DE SEGURIDAD  
SAFETY GLOVES MUST BE WORN



**CALÇADOS PROTETORES DEVE SER USADOS**  
DEBEN SER UTILIZADOS CALZADOS PROTETORES  
PROTECTIVE FOOTWEAR MUST BE WORN



**AVISO**  
AVISO  
WARNING



**RISCO ELÉTRICO**  
RIESGO ELÉCTRICO  
WARNING ELECTRICITY



**PARTES GIRANTES**  
PIEZAS EN MOVIMIENTO  
ROTATING PARTS



**RISCO DE QUEIMADURA**  
RIESGO DE QUEIMADURA  
BURN HAZARD



**MATERIAL INFLAMÁVEL**  
MATERIAL INFLAMMABLE  
FLAMMABLE MATERIAL

A Schulz Compressores LTDA. o parabeniza por ter adquirido um produto com marca Schulz, comercializado pela Schulz Compressores LTDA.



### IMPORTANTE

Sempre que utilizar este produto, deve-se observar certas precauções básicas de segurança, descritas no capítulo INSTRUÇÕES DE SEGURANÇA, a fim de reduzir riscos e prevenir danos pessoais ou materiais ao seu equipamento.

## 2. INTRODUÇÃO



### PARA A CORRETA UTILIZAÇÃO DO PRODUTO SCHULZ, RECOMENDAMOS A LEITURA E COMPREENSÃO COMPLETA DESTES MANUAIS.

- Este Manual de Instruções contém informações importantes de uso, instalação, manutenção e segurança, devendo o mesmo estar sempre disponível para o operador.
- Ocorrendo um problema que não possa ser solucionado com as informações contidas neste manual, entre em contato com o POSTO SAC SCHULZ mais próximo de você, que estará sempre pronto a ajudá-lo, ou no site ([www.schulz.com.br](http://www.schulz.com.br)).
- Para validar a garantia deverão ser observadas as condições apresentadas no capítulo TERMO DE GARANTIA.

## 3. INSPEÇÃO DO PRODUTO

- Inspeccione e verifique se ocorreram danos causados pelo transporte. Em caso afirmativo, comunique o transportador de imediato.
- Assegure-se de que todas as peças danificadas sejam substituídas e de que os problemas mecânicos e elétricos sejam corrigidos antes de operar o equipamento.
- Não ligue o equipamento se este não estiver em perfeitas condições de uso.

## 4. APLICAÇÃO

Esta ferramenta foi desenvolvida para uso profissional.





Ela foi fabricada com alto padrão de eficiência e qualidade garantindo o melhor desempenho e durabilidade. Indicada para corte de metais, conforme a capacidade de corte do disco.

## 5. INSTRUÇÕES DE SEGURANÇA

1. A ferramenta não deve ser utilizada por crianças ou pessoas não familiarizadas ao uso do equipamento;
2. Não utilize a ferramenta descalço, em locais molhados ou com umidade em excesso, pois isto aumenta o risco de choque elétrico; Para proteção contra choques elétricos, recomenda-se a instalação de um disjuntor de corrente residual (DR). Consulte um electricista especializado para selecionar e instalar este dispositivo de segurança;
3. A fim de reduzir os riscos de choque elétrico, quando estiver utilizando sua ferramenta, não toque



em superfícies metálicas ligadas ao solo ou aterradas, tais como tubulações, motores, calhas, cercas, janelas, portas, portões metálicos, etc;

4. Antes de conectar sua ferramenta à rede elétrica, verifique se a tensão local coincide com a tensão da ferramenta. A tomada deve ser compatível ao plugue da ferramenta. Não altere as características do plugue e não utilize adaptadores. Se necessário, solicite a troca da tomada por um modelo adequado ao plugue do equipamento;
5. Não realize emendas no cabo. Se necessário, solicite a troca do cabo de alimentação da ferramenta através de uma assistência técnica Schulz mais próxima de você;
6. Não utilize sua ferramenta se estiver cansado, sob influência de remédios, álcool ou drogas. Qualquer distração durante o uso poderá acarretar em grave acidente pessoal;
-  7. Sempre utilize equipamentos de proteção individuais (EPIs) adequados, tais como óculos e máscara contra a inalação de poeira, sapatos fechados com sola de borracha antiderrapante e protetores auriculares. Isso reduz os riscos contra acidentes pessoais;
-  8. Vestuário e cabelos compridos: não utilize roupas, correntes ou jóias que possam entrar em contato com a parte móvel da ferramenta durante o uso. Se tiver o cabelo comprido, prenda o mesmo antes de iniciar o uso;
-  9. Área classificada, ambiente explosivo: não utilize sua ferramenta elétrica em ambientes explosivos (gás, líquido ou poeira). O motor possui escovas que geram faíscas as quais podem ocasionar explosão;
10. Assegure-se de que o botão “liga/desliga” esteja na posição “desligado” e retire o dedo do gatilho antes de conectar a ferramenta à rede elétrica;
11. O modelo da ferramenta deve ser escolhido de acordo com o uso previsto. Não realize esforços excessivos sobre seu equipamento. Se necessário, adquira uma ferramenta mais adequada para a sua aplicação. Isso aumentará a eficiência e segurança na realização dos trabalhos;
12. Nunca utilize sua ferramenta com seu peso sobre a mesma, forçando demasiadamente o equipamento.
13. Utilize sua ferramenta somente para o fim a qual foi projetada, conforme a intenção de uso descrita neste manual. Não a utilize para outros fins;
-  14. Não exponha sua ferramenta elétrica à chuva ou condições úmidas. O contato com água aumentará o risco de choques elétricos;
15. Remova qualquer ferramenta de ajuste antes de ligar seu equipamento, uma chave ou ferramenta presa em partes giratórias pode causar lesões pessoais graves;
16. Este produto não deve ser utilizado por pessoas que possam perder a consciência repentinamente exemplo (com epilepsia, pressão baixa, pressão alta, insolação, etc.)

### **Área de Trabalho e Ponto de Uso:**

- Mantenha o ambiente limpo, organizado e iluminado.
- A fim de evitar distrações e acidentes, ao utilizar sua ferramenta isole a área de trabalho para impedir o acesso de visitantes, crianças ou animais;
- A tomada deve ser compatível ao plugue da ferramenta. A fim de reduzir os riscos de choque, não altere as características do plugue e não utilize adaptadores. Se necessário, troque a tomada por um modelo adequado ao plugue.



## ATENÇÃO

Somente utilize extensões com resistência a impactos, isolamento e seção apropriada (condutor mínimo de 2.5 mm<sup>2</sup> e distância máximo 10 metros). O uso de extensões não adequada pode aumentar os riscos de choque elétrico e causar danos ao equipamento.

## 6. CARACTERÍSTICAS TÉCNICAS

Para garantir pleno desempenho nos cortes conforme o material a ser utilizado, recomendamos consultar as especificações do fabricante do disco de serra.

MODELO	ROTAÇÃO A VAZIO (rpm)	Ø DISCO (mm)	Ø FURO DISCO (mm)	PROFUNDIDADE CORTE (mm)		HZ	TENSÃO (V)	CORRENTE (A)	POTÊNCIA (W)	PESO (Kg)	RUIDO dB (A) Potência sonora
				45°	90°						
SERRA DE CORTE RÁPIDO 14"	3.800	355	25,4	100	100	60	127	15,8	2000	12,0	98,5
							220	9,1			

TABELA 1 - CARACTERÍSTICAS TÉCNICAS

### Legenda:

<b>V</b>	Volts
<b>A</b>	Amperes
<b>Hz</b>	Hertz
<b>W</b>	Watts
<b>min.</b>	Minutos
	Corrente alternada
	Corrente continua
<b>(no)</b>	Velocidade a vazio (sem carga)
	Isolamento duplo
<b>II</b>	Construção classe II
	Terminal aterramento
	Símbolo de alerta de segurança
<b>rpm</b>	Revoluções por minuto
	Leia o manual de instruções

## 7. PRINCIPAIS COMPONENTES

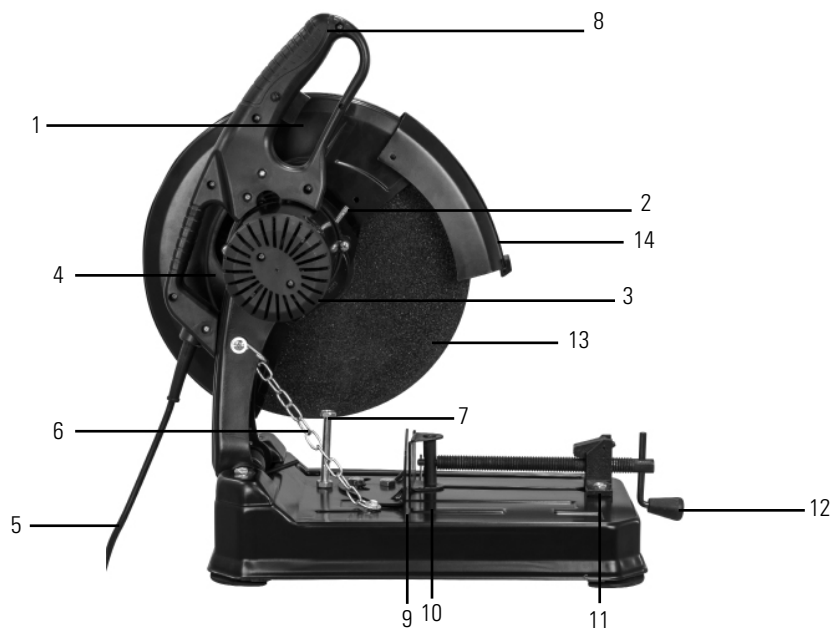

1. Botão liga/desliga;
2. Botão de bloqueio do eixo;
3. Tampa de fixação das escovas;
4. Punho de transporte;
5. Cabo elétrico;
6. Corrente de fixação;
7. Trava de profundidade;
8. Punho;
9. Encosto angular;
10. Sistema de fixação;
11. Trava do sistema de fixação;
12. Manivela;
13. Disco de Corte;
14. Capa de proteção do disco de corte;

## 8. INSTALAÇÃO

### POSIÇÃO DE SEGURANÇA PARA TRANSPORTE

Retire o plugue da tomada antes de realizar qualquer trabalho na ferramenta.

Dobre a parte superior (parte motora) e utilize a corrente de fixação (6) para travar a parte superior com a parte inferior;

### PARA DESTRAVAR

Pressione a parte superior, puxe a trava para baixo e solte a corrente (6). Isto liberará a parte superior, levantando-a.

### SUBSTITUIÇÃO DO DISCO DE CORTE

Somente utilizar discos de corte que correspondam aos dados indicados neste manual de instruções.

Assegure-se de que o disco de corte a ser utilizado esteja de acordo com as especificações do equipamento (diâmetro externo, espessura, tipo, velocidade máxima, profundidade de corte etc.)

### DESMONTAR O DISCO DE CORTE

Para instalar ou extrair o disco, proceda da seguinte maneira:

1. Levante a capa de proteção do disco (A);
2. Desaperte o parafuso (B) que fixa o disco girando no sentido anti-horário;
3. Remova o parafuso (B), a arruela (C) e os flanges (D e F) do eixo;
4. Instale cuidadosamente o disco de corte (E) no eixo, remontando pela sequência, como mostrado na Figura 8.1;
5. Abaixe a capa de proteção (A).



FIGURA 8.1

### AJUSTAR O ÂNGULO DE CORTE

Retire o plugue da tomada antes de realizar qualquer trabalho na ferramenta.

O ângulo pode ser ajustado numa faixa de 0° a 45°. Os valores de ajuste mais comuns estão marcados no encosto angular (9);

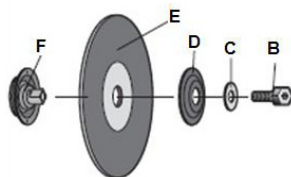
Soltar ambos os parafusos do encosto angular (G) com a chave fornecida. Ajustar o ângulo desejado e reapertar os parafusos do encosto angular.

### OPERANDO O SISTEMA DE FIXAÇÃO

O sistema de fixação (10) pode ser solto rapidamente. Para soltá-lo, quando estiver bem ajustado, gire a manivela (12) na direção anti-horária para liberar a pressão de ajuste. Levante a trava do sistema de fixação (11). Puxe a manivela o quanto precisar. Isto possibilita empurrar até a peça de trabalho sem ter que girar a manivela. Abaixe a trava da prensa (11) e em seguida ajuste a pressão até fixar firmemente a peça.





FIGURA 8.2

## INSPEÇÃO E SUBSTITUIÇÃO DAS ESCOVAS DO MOTOR

Verifique regularmente as escovas do motor, em caso de desgaste, substitua-as. Para checar as escovas, retire a tampa de fixação (3). As escovas precisam deslizar livremente dentro da caixa. Se as escovas estiverem desgastadas a 6 mm, elas devem ser substituídas.

Para instalá-las novamente, empurre a escova nova dentro da caixa. Quando repuser a escova existente, lembre-se de colocá-la na mesma posição em que estava quando foi retirada. Recoloque a tampa das escovas (não há necessidade de apertar em demasia).

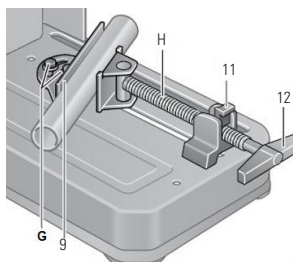
## MONTAGEM DA BASE

Por segurança, a serra deve ser instalada sobre uma superfície segura e plana. Utilize os furos da base e 4 parafusos apropriados (não fornecidos com o equipamento) para fixar a serra.

Não instale a serra em local com trânsito de pessoas e materiais.

## OPERAÇÕES BÁSICAS



### ATENÇÃO

Para sua própria segurança, leia e entenda todas as instruções de segurança e procedimentos de operação antes de utilizar o equipamento.

## POSIÇÕES DA MÃO E CORPO

O posicionamento correto do seu corpo e mãos irá tornar o trabalho mais fácil e seguro, quando utilizar sua serra:

- Segure a peça a ser trabalhada firmemente contra a cerca da base para prevenir movimentos em direção ao disco.
- Mantenha as mãos em posição até que o gatilho liga/desliga seja solto e o disco esteja completamente parado.
- Antes de trabalhar com a serra, simule um corte com o motor desligado e a serra parada, abaixando o disco até a peça a ser trabalhada e observando o caminho percorrido pelo disco e a profundidade do corte.



### ATENÇÃO

Não tente cortar peças pequenas ou curtas! A peça pode se deslocar e suas mãos podem entrar em contato com o disco causando sérios danos pessoais. Mantenha suas mãos a uma distância mínima de 15 cm do disco da serra.



## ATENÇÃO

A má fixação ou corte de materiais com elevada curvatura podem causar acidentes graves.

### INSTRUÇÕES DE SEGURANÇA ESPECÍFICAS PARA SERRAS

Precauções de segurança

- Não utilizar discos que estejam danificados ou deformados;
- Substitua a mesa de inserção quando esta estiver gasta;
- Use somente discos recomendados pelo fabricante, conforme EN 847-1;
- Não utilize discos fabricados de aço rápido;
- Use sempre equipamentos de proteção individuais (EPI) adequados, os quais incluem:
  1. Protetor auricular, para reduzir o risco de perda de audição;
  2. Óculos protetores;
  3. Mascara contra inalação de poeira;
  4. Luvas para manuseio da serra e materiais ásperos ou cortantes (sempre que possível o disco deve ser armazenado e transportado em embalagens plásticas);
- Conecte um dispositivo para coleta de poeira ou um aspirador quando trabalhar com madeira.

### OPERAÇÃO SEGURA

- Selecione o disco adequado de acordo com o material a ser trabalhado;
- Não utilize o disco para serrar materiais diferentes daqueles indicados pelo fabricante da mesma;
- Informações para movimentação e transporte:

Remova o plugue de alimentação da rede elétrica;

Assegure-se de que os posicionamentos verticais e horizontais estejam em 0° e travados;

A serra também deve estar abaixada e travada;

Para movimentar ou transportar, utilize a pega superior. Nunca segure ou puxe a guarda de proteção do disco;

Nunca utilize a serra sem que a guarda de proteção do disco esteja na posição correta, em boa condição de trabalho e com sustentação adequada;

Garanta uma fixação adequada dos posicionamentos verticais e horizontais (travados) antes iniciar qualquer trabalho;

A serra deve ser instalada sobre uma superfície plana a qual deve ser mantida limpa e livre de restos de materiais como, por exemplo, serragem ou cavacos. Não realize a limpeza destes materiais enquanto a serra estiver ligada e a serra estiver girando;

O local de instalação e trabalho deve estar bem iluminado;

Assegure-se de que o operador da serra esteja adequadamente treinado para o uso, ajustes e operação do equipamento, antes de iniciar qualquer trabalho;

Use somente discos afiados e corretos. Observe a máxima velocidade de rotação marcada no disco. Devem ser utilizados somente discos que possuam velocidades superiores a do eixo da serra (ver dados de placa);

Assegure-se de que os espaçadores e anéis do eixo utilizados sejam adequados para o propósito da aplicação, conforme descrito pelos fabricantes destes componentes;

Assegure-se de que a serra esteja sempre fixa a mesa de operação.

### PRÁTICAS DE TRABALHO SEGURO

#### Máxima velocidade

- A velocidade máxima marcada na ferramenta não deve ser excedida.

#### Disco da Serra

- O disco que estiver rachado deve ser sucateado (não deve ser remanufaturado);

- Disco com ponta composta: quando a ponta estiver gasta, com dimensão menor que 1mm, o mesmo deve ser descartado.

### **Ferramentas (insumos)**

- As ferramentas com rachaduras devem ser descartadas.

### **Instalação e aperto de ferramentas e partes**

- As ferramentas devem ser fixadas de tal forma que elas não soltem durante a operação;
- Para as ferramentas com trava por atrito ou aperto, os acessórios de posicionamento e medidas de ajuste fornecidas pelo fabricante devem ser utilizados para manter radialmente e axialmente as projeções de corte;
- Deve-se tomar cuidado quando montar as ferramentas para assegurar que a fixação é realizada perfeitamente entre o furo e o eixo. Verificar que as bordas de corte não estejam em contato com os elementos de fixação ou uma com a outra. Parafusos e arruelas de fixação devem ser apertados utilizando uma chave apropriada (ex. chave inglesa e torquímetro), respeitando o torque informado pelo fabricante;
- As superfícies de fixação devem estar limpas, remover sujeira, graxa, óleo e água;
- Os parafusos de fixação devem ser apertados de acordo com as instruções providas pelo fabricante. Quando estas instruções não forem providas, os parafusos de fixação devem ser apertados em seqüência do centro para as extremidades;
- O uso de anéis soltos ou buchas para compensar diâmetros que não se encaixam perfeitamente não devem ser utilizados.

NOTA: pode provocar interferências elétricas em equipamentos sensíveis que estejam próximos.

## 9. MANUTENÇÃO PREVENTIVA

### Manutenção e limpeza:

Antes de realizar qualquer limpeza ou manutenção, desconecte a ferramenta da rede elétrica; Uma inspeção regular e limpeza reduzem a probabilidade de falhas e ajudam a manter sua ferramenta em boas condições de uso.

O motor precisa ser corretamente ventilado durante a operação do equipamento. Assim, não bloqueie as aletas de ventilação mantendo-as livre de sujeiras. Após o uso, realize uma limpeza na ferramenta com o auxílio de um pano úmido (não jogar água na ferramenta) e aspirador de pó, armazene-a em local limpo, seco, protegido de umidade e poeira. Mantenha sua ferramenta longe do alcance de crianças e pessoas inadvertidas não familiarizadas com o uso do equipamento;



### ATENÇÃO

Nunca lubrifique o disco da serra enquanto a mesma estiver girando.

#### 1. Guarda de proteção do disco da serra.

Não utilize a serra sem a guarda de proteção. Esta guarda tem a função de proteger o usuário de contatos acidentais com o disco afiado da serra.

Se a guarda de proteção estiver danificada, não utilize a serra até que a guarda tenha sido substituída – procure a assistência técnica Schulz.

Antes de ligar o equipamento, crie o hábito de verificar se a guarda de proteção esta funcionando corretamente. Mantenha a guarda de proteção limpa, para tal, utilize um algodão ou pano umedecido.



### IMPORTANTE

Não utilize solventes para limpar a guarda de proteção da serra. Eles podem tornar o plástico frágil e quebradiço.

#### 2. Serragem e restos de materiais decorrentes do uso da serra

Periodicamente, serragem e restos de materiais decorrentes do uso da serra irão se acumular abaixo da mesa de trabalho, base e arredores. Isso pode causar dificuldades na movimentação no trabalho com a serra. Frequentemente, utilize um aspirador de pó para limpar a área de trabalho.

#### 3. Lubrificação

Todos os rolamentos do motor são selados e lubrificados com quantidade suficiente para toda a vida útil do equipamento, sob uso normal. Assim, não é necessário lubrificá-los.

#### 4. Limpeza

Após o uso, limpe a serragem e poeira do equipamento com um algodão ou pano umedecido. Mantenha a lâmina da serra limpa. Lubrifique os telescópios e partes deslizantes com óleo de máquina, a fim de prevenir ferrugem.

### Transporte:

Não puxe ou carregue a ferramenta pelo cabo elétrico ou permita o contato destes com arestas, elementos cortantes, superfícies ásperas, materiais químicos ou óleos que possam danificar as propriedades flexíveis e isolantes do mesmo;

Não transporte a ferramenta com o gatilho travado na posição “ligado”;

## Reparos:

Caso necessário realizar qualquer reparo, ou troca das escovas do motor elétrico, entre em contato com uma assistência Schulz mais próxima de você. Devem ser utilizadas peças originais Schulz. O uso de peças não originais acarreta em perda da garantia e poderá causar danos ao equipamento ou ao usuário.

## 10. ORIENTAÇÕES E RECOMENDAÇÕES AMBIENTAIS

### 1. Descarte de Efluente Líquido

A presença de efluente líquido ou condensado não tratado em rios, lagos ou outros corpos hídricos receptores pode afetar adversamente a vida aquática e a qualidade da água. Por conta disso, a Schulz recomenda tratar adequadamente o efluente líquido em conformidade com os requisitos regulamentares da legislação vigente. O condensado removido diariamente do reservatório, conforme orientações do capítulo “Manutenção Preventiva” do manual de instruções do produto, deve ser acondicionado em recipiente e/ou em rede coletora adequada para seu posterior tratamento. A Schulz comercializa Separadores de Água e Óleo que visam ajudar no tratamento deste efluente.

### 2. Descarte de Resíduos Sólidos (peças em geral e embalagem do produto)

A geração de resíduos sólidos é um aspecto que deve ser considerado pelo usuário na utilização e manutenção do seu equipamento. Os impactos causados no meio ambiente podem provocar alterações significativas na qualidade do solo, água superficial e subsolo, bem como na saúde da população. A Schulz recomenda o manejo dos resíduos oriundos do produto desde a sua geração, manuseio, movimentação, tratamento até a sua disposição final. O descarte de resíduos sólidos deve ser feito de acordo com os requisitos regulamentares da legislação vigente, de acordo com os requisitos regulamentares da legislação vigente.

### 3. Logística reversa

A Schulz viabiliza a prática da logística reversa para todos os seus produtos e embalagens. O principal objetivo da iniciativa é reinserir os resíduos em novos ciclos produtivos, deixando de descartá-los no meio ambiente, aumentando a vida útil dos aterros e evitando a extração de matérias-primas. Dessa maneira, quando o produto Schulz completar sua vida útil, é possível procurar uma assistência técnica autorizada na região para realizar o retorno do item, que será reciclado ou reaproveitado. Já as embalagens devem ser descartadas nos pontos de coleta seletiva da cidade ou encaminhadas à assistência técnica.

Ficou com dúvidas? Também estamos disponíveis no 0800 047 7474 para orientar sobre o descarte e a logística reversa de nossos produtos e embalagens.

## 11. TERMO DE GARANTIA

**A Schulz Compressores LTDA. nos limites fixados por este Termo, assegura ao primeiro comprador usuário deste produto a garantia contra defeito de fabricação para o equipamento por um período de 1 (um) ano (incluído período da garantia legal - primeiros 90 (noventa) dias), contado a partir da data de emissão da Nota Fiscal de Venda.**

### CONDIÇÕES GERAIS DA GARANTIA

- A.** O atendimento em garantia será realizado somente mediante a apresentação da Nota Fiscal Original de Venda.
- B.** Qualquer serviço em garantia deve ser realizado exclusivamente pelo POSTO SAC SCHULZ.
- C.** Se o cliente proprietário deste modelo (produto portátil) desejar ser atendido a domicílio, ficará a critério do POSTO SAC SCHULZ a cobrança de uma taxa de visita.
- D.** São excluídas da garantia componentes que se desgastam naturalmente com o uso regular e que são

influenciados pela instalação e forma de utilização do produto, tais como: rolamentos, cabo elétrico, carenagem, botão liga/desliga, acessórios e escovas do motor. São de responsabilidade da Schulz as despesas relativas aos serviços que envolvam os componentes acima citados, somente nos casos em que o POSTO SAC SCHULZ constatar defeito de fabricação.

- E.** A garantia não abrangerá os serviços de instalação e limpeza, os danos à parte externa do produto bem como os que este venha a sofrer em decorrência de mau uso, oxidação do motor oriunda de agentes externos, instalação em desacordo com o “manual”, negligência, modificações, uso de acessórios impróprios, mal dimensionamento para a aplicação a que se destina, quedas, perfurações, utilização em desacordo com o manual de instruções, ligações elétricas em tensões impróprias ou em redes sujeitas a flutuações excessivas ou sobrecargas.
- F.** A Schulz Compressores LTDA. concederá garantia no motor elétrico somente se no laudo técnico emitido pelo assistente técnico constatar defeito de fabricação. Os defeitos oriundos de má instalação não estão cobertos pela garantia.
- G.** Nenhum representante ou revendedor está autorizado a receber produto de cliente para encaminhá-lo ao POSTO SAC SCHULZ ou deste retirá-lo para devolução ao mesmo e a fornecer informações em nome da Schulz Compressores LTDA. sobre o andamento do serviço.

A Schulz Compressores LTDA. ou o POSTO SAC SCHULZ não se responsabilizarão por eventuais danos ou demora em decorrência desta não observância.

### **EXTINÇÃO DA GARANTIA**

Esta Garantia será considerada sem efeito quando:

- A.** Do decurso normal do prazo de sua validade.
- B.** O produto for entregue para o conserto a pessoas não autorizadas pela Schulz Compressores LTDA., forem verificados sinais de violação de suas características originais ou montagem fora do padrão de fábrica.
- C.** Qualquer reparo ou ressarcimento por danos ocasionados durante o transporte (de ida e volta do POSTO SAC SCHULZ), se for efetuado pelo cliente.
- D.** Caso for constatado o uso do equipamento para fins industriais.

### **OBSERVAÇÕES**

- A.** Este Equipamento foi comercializado de acordo com as especificações técnicas fornecidas pelo cliente: potência e tensão, no ato do pedido de compra junto ao distribuidor/revendedor Schulz.
- B.** O princípio de funcionamento do seu equipamento é primordial, o qual para ter um correto funcionamento e vida útil longa, necessita também de limpeza em intervalos regulares.
- C.** O prazo para execução de um serviço será indicado no relatório de atendimento na data de entrega do produto ao POSTO SAC SCHULZ.
- D.** São de responsabilidade do cliente as despesas decorrentes do atendimento de chamadas julgadas improcedentes.
- E.** Nenhum revendedor, representante ou POSTO SAC SCHULZ tem autorização para alterar este Termo ou assumir compromissos em nome da Schulz Compressores LTDA.
- F.** Desenhos, dimensões e fotos unicamente orientativos.
- G.** O atendimento será realizado pelo técnico mediante as condições de logística local.

**Nota:** A Schulz Compressores LTDA. reserva-se ao direito de promover alterações sem aviso prévio. Desenhos e foto somente de caráter orientativo.

## 12. PRESTAÇÃO DE SERVIÇO

Por favor tenha em mão as seguintes informações quando solicitar um serviço:

Modelo Produto:	
Nº Série	
Revendedor/distribuidor	
Nº da nota fiscal	Data da compra    /    /

## 13. ASSISTÊNCIA TÉCNICA

Procure a assistência técnica mais perto de você,  
acesse nosso site: **[www.Schulz.com.br](http://www.Schulz.com.br)**  
ou ligue **0800 347 4141** (de segunda a sexta-feira, das 8h às 18h).





Lo felicitamos por haber adquirido más un producto de la marca Schulz, comercializado por Schulz Compressores LTDA.



### IMPORTANTE

Siempre que utilice este producto eléctrico debe observar ciertas precauciones básicas de seguridad, descritas en el capítulo INSTRUCCIONES DE SEGURIDAD. Lea el manual de instrucciones, con el objetivo de reducir riesgos y prevenir daños personales o materiales a su equipo.

## 2. INTRODUCCIÓN



### PARA LA CORRECTA UTILIZACIÓN DEL PRODUCTO SCHULZ, LE RECOMENDAMOS LA LECTURA Y COMPRENSIÓN COMPLETA DE ESTE MANUAL.

- Este Manual de Instrucciones contiene importantes informaciones de instalación, usos, mantenimiento y seguridad, debiendo el mismo estar siempre disponible para el operario.
- Ocurrendo un problema que no pueda ser solucionado con las informaciones contenidas en este manual contacte al Asistente Técnico/Distribuidor Autorizado Schulz más próximo, que estará siempre disponible para ayudarlo, o a través de nuestro sitio ([www.schulz.com.br](http://www.schulz.com.br)).
- Para validar la garantía deberán ser observadas las condiciones presentadas en el capítulo TÉRMINO DE GARANTÍA.

## 3. INSPECCIÓN EN EL EQUIPAMIENTO

- Verifique e inspeccione si ocurrieron daños causados por el transporte. Caso afirmativo, comuníquese al transportador de inmediato.
- Garantícese de que todas las piezas averiadas sean reemplazadas y que los problemas mecánicos y eléctricos sean corregidos antes de operar el equipamiento.
- No encienda el equipamiento si el mismo no se encuentra en perfectas condiciones de uso.

## 4. APLICACIÓN

Esta herramienta fue desarrollada para uso profesional.

Fabricada con alto nivel de eficiencia y calidad, le garantiza el mejor desempeño y durabilidad. Es indicada para corte de metales, conforme la capacidad de corte del disco.

## 5. INSTRUCCIONES DE SEGURIDAD

1. La herramienta no debe ser utilizada por niños o personas no familiarizadas al uso del equipamiento;
2. No utilice la herramienta descalzo, en locales mojados o con excesiva humedad, pues esto aumenta el riesgo de choque eléctrico;
3. Para protección contra choques eléctricos, se recomienda la instalación de un disyuntor de corriente residual (DR). Consulte a un electricista especializado para seleccionar e instalar este dispositivo de seguridad;



4. A fin de reducir los riesgos de choque eléctrico, cuando esté utilizando su herramienta, no toque superficies metálicas en contacto con el suelo o aterradas, tales como: tuberías, motores, canaletas, rejillas, ventanas, puertas, portones metálicos, etc;
5. Antes de conectar su herramienta a la red eléctrica, verifique si la tensión local coincide con la tensión de la herramienta. La entrada de la red debe ser compatible al plug de la herramienta. No altere las características del plug y no utilice adaptadores. Si es necesario, solicite el reemplazo de la toma de energía por un modelo adecuado al plug del equipamiento;
6. No realice acoples en el cable. Si es necesario, solicite el reemplazo del cable de alimentación de la herramienta a través de la asistencia técnica Schulz más próxima;
7. No utilice la herramienta si se encuentra cansado, bajo influencia de remedios, alcohol o drogas. Cualquier distracción durante el uso podrá ocasionar un grave accidente personal;
8. Siempre utilice equipamientos de protección individual (EPIs) adecuados, tales como: lentes y máscara contra inhalación de polvo, zapatos cerrados con suela de goma antideslizante y protectores auriculares. Esto reduce los riesgos contra accidentes personales;
9. Vestimenta y cabello largo: no utilice ropa, cadenas o joyas que puedan entrar en contacto con la parte móvil de la herramienta durante el uso. Si tiene el cabello largo, recójalo antes de iniciar el uso;
10. Área clasificada, ambiente explosivo: no utilice su herramienta eléctrica en ambientes explosivos (gas, líquido o partículas). El motor posee cepillos que generan chispas, las cuales pueden ocasionar explosión;
11. Asegúrese de que el botón “enciende/apaga” esté en la posición “apagado” y retire el dedo del gatillo antes de conectar la herramienta a la red eléctrica;
12. El modelo de la herramienta debe ser escogido de acuerdo con el uso previsto. No realice esfuerzos excesivos sobre su equipo. Si es necesario, adquiera una herramienta más adecuada para su aplicación, de ese modo, aumentará la eficiencia y seguridad en la realización de los trabajos;
13. Nunca utilice la herramienta con su peso sobre la misma, forzando demasiado el equipamiento.
14. Utilice su herramienta solamente para el adecuado fin que fue proyectada, conforme la intención de uso descrita en este manual. No la utilice para otros fines;
15. No exponga su herramienta eléctrica a la lluvia o condiciones húmedas. El contacto con agua aumentará el riesgo de choques eléctricos;
16. Retire cualquier herramienta de ajuste antes de encender su equipo, pues una llave o herramienta retenida en partes giratorias puede ocasionar graves lesiones personales;
17. Este producto no debe ser utilizado por personas que puedan perder la conciencia repentinamente, como: epilepsia, baja o alta presión, insolación, etc.



### Área de Trabajo y Punto de Uso:

- Mantenga el ambiente limpio, organizado e iluminado;
- Con el fin de evitar distracciones y accidentes, al utilizar su herramienta aísla el área de trabajo para impedir el acceso de visitantes, niños o animales;
- La toma debe ser compatible con el enchufe de la herramienta. Con el fin de reducir los riesgos de choque, no cambie las características del enchufe y no utilice adaptadores. Si es necesario, cambie la toma por un modelo adecuado al enchufe.



### ATENCIÓN

Solamente utilice extensiones con resistencia a impactos, aislamiento y sección apropiada (conductor mínimo de 2.5 mm<sup>2</sup> y la distancia máxima 10 metros). El uso de extensiones no adecuadas puede aumentar los riesgos de choque eléctrico y causar daños al equipamiento.





## 6. CARACTERÍSTICAS TÉCNICAS

Para garantizar el correcto desempeño en los cortes conforme el material a ser utilizado, le recomendamos consultar las especificaciones del fabricante del disco de sierra.

 MODELO	 ROTACION A VACIO (no) (rpm)	 Ø DEL DISCO (mm)	 Ø AGUJERO DE LA SIERRA (mm)	CAPACIDAD CORTE (mm)		HZ	TENSION (V)	CORRIENTE (A)	POTENCIA (W)	 PESO (Kg)	 RUIDO dB (A) Potencia de sonido
				45°	90°						
AMOLADORA TRONZADORA 14"	3.800	355	25,4	100	100	60	127	15,8	2000	12,0	98,5
							220	9,1			

TABLA 1 - CARACTERÍSTICAS TÉCNICAS

### Inscripción:

<b>V</b>	Volts
<b>A</b>	Amperes
<b>Hz</b>	Hertz
<b>W</b>	Watts
<b>min.</b>	Minutos
	Corriente alterna
	Corriente continua
<b>(no)</b>	Velocidad a vacío (sin carga)
	Aislamiento doble
<b>II</b>	Construcción clase II
	Terminal aterramiento
	Símbolo de alerta de seguridad
<b>rpm</b>	Revoluciones por minuto
	Lea el manual de instrucciones

## 7. PRINCIPALES COMPONENTES Y SUS FUNCIONES

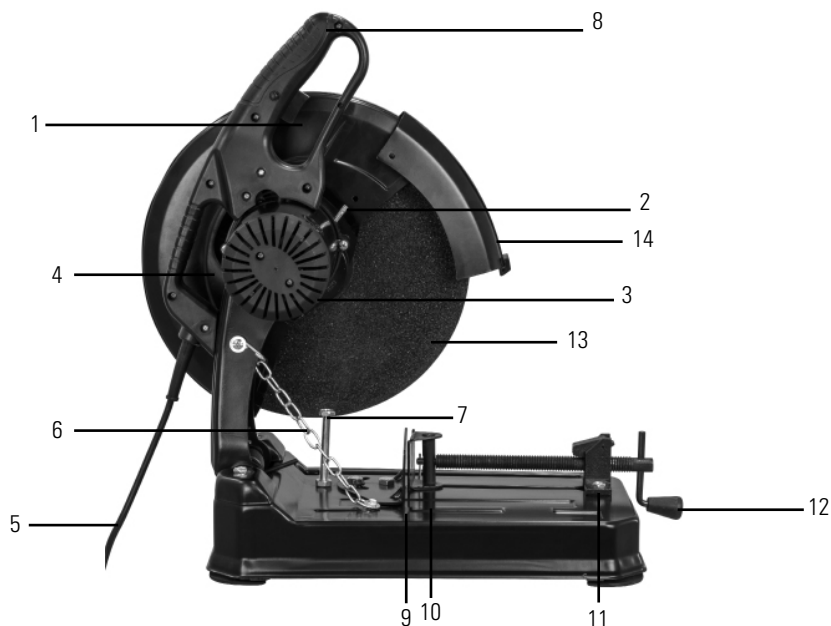

- 1. Botón enciente/apaga;
- 2. Botón de bloqueo del eje;
- 3. Tapa de fijación de las escobillas;
- 4. Asa de transporte;
- 5. Cable eléctrico;
- 6. Fijación;
- 7. Traba de profundidad;
- 8. Mango;
- 9. Apoyo angular;
- 10. Sistema de fijación;
- 11. Palanca del sistema de fijación;
- 12. Manivela;
- 13. Disco de Corte;
- 14. Tapa de protección del disco de corte;

## 8. INSTALACIÓN

### POSICIÓN DE SEGURIDAD PARA TRANSPORTE

Retire el plug de la red de alimentación antes de realizar cualquier trabajo en la herramienta.

Doble la parte superior (parte motora) y utilice la corriente de fijación (6) para trabar la parte superior con la parte inferior;

### PARA DESTRARBAR

Presione la parte superior hacia abajo y accione la traba de fijación (6), esto liberará la parte superior, levantándola;

### REEMPLAZO DEL DISCO DE CORTE

Solamente utilice discos de corte que correspondan a los datos indicados en este manual de instrucciones.

Asegúrese de que el disco de corte a ser utilizado esté de acuerdo con las especificaciones del equipamiento (diámetro externo, espesura, tipo, velocidad máxima, profundidad de corte, etc.)



Figura 8.1

### DESMONTANDO EL DISCO DE CORTE

Para instalar o extraer el disco, proceda de la siguiente manera:

1. Levante la capa de protección del disco (A);
2. Desapriete el perno (B) que fija el disco girando en el sentido contrario de los punteros del reloj;
3. Remueva el perno (B), la arandela (C) y los empalmes (D y F) del eje;
4. Instale cuidadosamente el disco de corte (E) en el eje, remontando por la secuencia, como mostrado en la Fig. 8.1;
5. Baje la capa de protección (A).

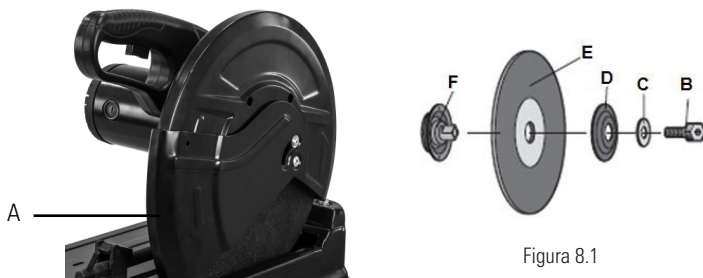
### AJUSTANDO EL ÁNGULO DE CORTE

Retire el plug de la red de alimentación antes de realizar cualquier trabajo en la herramienta.

El ángulo puede ser ajustado entre 0° a 45°. Los valores de ajuste más comunes están marcados en el apoyo angular (9);

Desenrosque los tornillos del apoyo angular (G) con la llave suministrada. Ajuste el ángulo deseado y reapriete los tornillos del apoyo angular.

### OPERANDO EL SISTEMA DE FIJACIÓN

El sistema de fijación (10) puede ser liberado rápidamente. Para soltarlo cuando esté bien ajustado, gire la manivela (12) en la dirección anti-horaria para liberar la presión de ajuste. Levante la palanca del sistema de fijación (11). Extraiga la manivela lo necesario. Esto posibilita empujar hasta la pieza de trabajo sin tener que girar la manivela. Baje la palanca de la prensa (11) y enseguida ajuste la presión hasta fijar firmemente la pieza.



FIGURA 8.2

### INSPECCIÓN Y REEMPLAZO DE LAS ESCOBILLAS DEL MOTOR

Verifique regularmente las escobillas del motor. En casos de desgaste, reemplácelas. Para verificar las escobillas, retire la tapa de fijación (3). Las escobillas precisan deslizar libremente dentro de la caja. Si las escobillas están desgastadas a 6 mm, deben ser reemplazadas.

Para instalarlas nuevamente, empuje la escobilla nueva dentro de la caja. Cuando reponga la escobilla existente, recuérdese de colocarla en la misma posición en la que estaba cuando fue retirada. Recolecte la tapa de las escobillas (no es necesario apretar demasiado).

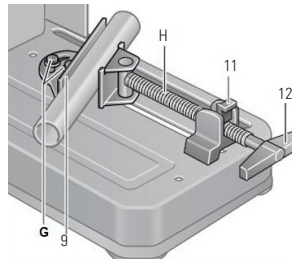
### MONTAJE DE LA BASE

Como medida de seguridad, la sierra debe ser instalada sobre una superficie segura y plana. Utilice los orificios de la base y 4 tornillos apropiados (no suministrados con el equipamiento) para fijar la sierra. No instale la sierra en local transitado por personas y materiales.

### OPERACIONES BÁSICAS



#### ATENCIÓN

Antes de utilizar el equipamiento y para su propia seguridad, lea y comprenda todas las instrucciones de seguridad y procedimientos de operación.

### POSICIONES DE LA MANO Y CUERPO

La ubicación correcta de su cuerpo y manos tornará el trabajo más fácil y seguro cuando utilice la sierra:

- Sujete firmemente la pieza a ser trabajada contra la cerca de la base para prevenir movimientos en dirección a la lámina.
- Mantenga las manos en posición hasta que el gatillo enciende/apaga sea liberado y el disco esté completamente detenido.
- Antes de trabajar con la sierra simule un corte con el motor apagado y la sierra parada, bajando el disco hasta la pieza y observando el camino recorrido por la lámina y la profundidad del corte.



#### ATENCIÓN

¡No intente cortar piezas pequeñas o cortas! La pieza puede desplazarse y sus manos pueden entrar en contacto con el disco causando graves lesiones personales. Mantenga sus manos a una distancia mínima de 15 cm del disco de la sierra.



## ATENCIÓN

La incorrecta afiladura o corte de materiales con elevada curvatura puede causar graves accidentes.

### INSTRUCCIONES ESPECÍFICAS DE SEGURIDAD PARA SIERRAS

Precauciones de seguridad

- No utilice discos que estén averiados o deformados;
- Reemplace cuando esté gastada la mesa de inserción;
- Utilice solamente discos recomendados por el fabricante, conforme EN 847-1;
- No utilice discos fabricados de acero rápido;
- Utilice siempre equipamientos de protección individuales (EPI) adecuados y que incluyan:
  1. Protector auricular, para reducir el riesgo de pérdida de audición;
  2. Gafas protectoras;
  3. Máscara contra inhalación de polvo;
  4. Guantes para manoseo de la sierra y materiales ásperos o cortantes (siempre que sea posible el disco debe ser almacenado y transportado en embalajes plásticos);
- Cuando trabaje con madera, conecte el dispositivo para recolección de polvo o una aspiradora.

### OPERACIÓN SEGURA

- Seleccione el disco adecuado de acuerdo con el material a ser trabajado;
- No utilice el disco para serrar materiales diferentes a los indicados por el fabricante de la misma;
- Informaciones para desplazamiento y transporte: Retire el plug de alimentación de la red eléctrica; Asegúrese de que los posicionamientos verticales y horizontales estén en 0° y trabados; La sierra también debe estar bajada y trabada;

Para desplazar o transportar utilice el mango superior. Nunca la sostenga ni la mueva por la cubierta protectora del disco;

Nunca utilice la sierra, sin la cubierta de protección del disco en la posición correcta. Debe estar en buenas condiciones de trabajo y con sustentación adecuada;

Antes de iniciar cualquier trabajo, garantice una adecuada fijación de los posicionamientos verticales y horizontales (trabados);

La sierra debe ser instalada sobre una superficie plana, la cual debe ser mantenida limpia y libre de residuos de materiales como, por ejemplo, astillas o aserrín. No realice la limpieza de estos materiales, mientras la sierra está encendida y girando;

El local de instalación y trabajo debe estar bien iluminado;

Antes de iniciar cualquier trabajo, asegúrese de que el operador de la sierra esté adecuadamente entrenado para el uso, ajustes y operación del equipamiento;

Utilice solamente discos afilados y correctos. Observe la máxima velocidad de rotación marcada en el disco. Deben ser utilizados solamente discos que posean velocidades superiores a los del eje de la sierra (ver datos de placa);

Asegúrese de que los espaciadores y anillos del eje utilizados, sean adecuados para el propósito de la aplicación, conforme descrito por los fabricantes de estos componentes;

Verifique que la sierra esté siempre fijada a la mesa de operación.

### PRÁCTICAS DE TRABAJO SEGURO

#### Máxima velocidad

- No debe ser excedida la velocidad máxima marcada en la herramienta.

Disco de Sierra

- El disco que esté con rajaduras debe ser desechado (no debe ser reciclado);
  - Disco con punta compuesta: cuando la punta esté gastada, con dimensión menor que 1mm, el mismo debe ser desechado;
- Herramientas (insumos)
- Las herramientas con rajaduras deben ser desechadas. Instalación y ajuste de herramientas y partes
  - Las herramientas deben ser fijadas de tal forma que no se suelten durante la operación;
  - Para las herramientas con traba por fricción o ajuste, los accesorios de posicionamiento y medidas de ajuste suministradas por el fabricante deben ser utilizados para mantener radialmente y axialmente las proyecciones de corte.
  - Se debe tener cuidado al montar las herramientas, para asegurarse de que la fijación realizada entre el orificio y el eje sea perfecta. Verifique que los bordes de corte no estén en contacto con los elementos de fijación o entre si. Los tornillos y arandelas de fijación deben ser apretados utilizando una llave apropiada (ej. llave inglesa y torquímetro), respetando la torsión informada por el fabricante.
  - Las superficies de fijación deben estar limpias. Retire residuos, grasa, aceite y agua;
  - Los tornillos de fijación deben ser apretados de acuerdo con las instrucciones citadas por el fabricante. Cuando estas instrucciones no sean seguidas, los tornillos de fijación deben ser apretados en secuencia, del centro hacia las extremidades;
  - No deben ser utilizados anillos sueltos o tacos para compensar diámetros que no se encajen perfectamente.

NOTA: puede provocar interferencias eléctricas en equipamientos sensibles que estén próximos.



## 9. MANTENIMIENTO PREVENTIVO

### Mantenimiento y limpieza:

Antes de realizar cualquier limpieza o mantenimiento, desconecte la herramienta de la red eléctrica;

Una inspección regular y limpieza, reduce la probabilidad de fallas y contribuye a mantener su herramienta en buenas condiciones de uso.

El motor precisa ser correctamente ventilado durante la operación del equipamiento. Por ese motivo, no bloquee las aletas de ventilación, manteniéndolas libre de residuos. Tras el uso, realice una limpieza en la herramienta con la ayuda de un paño humedecido (no arroje agua a la herramienta) y almacénela en un local limpio, seco, protegido de la humedad y partículas. Mantenga la herramienta lejos del alcance de niños y personas inadvertidas, no familiarizadas con el uso del equipamiento;



### ATENCIÓN

Nunca lubrique el disco de la sierra mientras la herramienta esté girando.

#### 1. Cubierta de protección del disco de sierra

No utilice la sierra sin la cubierta de protección. Esta cubierta tiene la función de proteger al usuario de contactos accidentales con el disco cortante de la sierra.

Cuando la cubierta de protección esté averiada, no utilice la sierra hasta que la cubierta haya sido reemplazada – procure la asistencia técnica Schulz.

Antes de encender el equipamiento, tenga el hábito de verificar que la cubierta de protección esté funcionando correctamente.

Mantenga limpia la cubierta de protección. Para ello, utilice un algodón o paño humedecido.



### IMPORTANTE

No utilice solventes para limpiar la cubierta de protección de la sierra. Los mismos pueden tornar el plástico frágil y quebradizo.

#### 2. Aserrín y residuos de materiales decurrentes del uso de la sierra

Periódicamente, se acumulará aserrín y residuos de materiales decurrentes del uso de la sierra, debajo de la mesa de trabajo, base y alrededores. Esto puede causar dificultades de desplazamiento en el trabajo con la sierra. Utilice frecuentemente una aspiradora de polvo para limpiar el área de trabajo.

#### 3. Lubricación

Todos los rodamientos del motor son lubricados con una cantidad suficiente para toda la vida útil del equipamiento, bajo su uso normal. De ese modo, no es necesario lubricarlos.

Todos los rodamientos son sellados y lubricados para la vida útil del equipamiento.

#### 4. Limpieza

Tras el uso, limpie el aserrín y polvo del equipamiento con un algodón o paño humedecido. Mantenga limpia la lámina de la sierra. Lubrique los telescopios y partes deslizantes con aceite de máquina, a fin de prevenir oxidaciones.

### **Transporte:**

No sujete ni cargue la herramienta por el cabo eléctrico. No permita el contacto con aristas, elementos cortantes, superficies ásperas, materiales químicos o aceites que puedan dañar las propiedades flexibles y aislantes del mismo;

No transporte la herramienta con el gatillo presionado en la posición “encendido”;

### **Reparaciones:**

Cuando sea necesario realizar cualquier reparo, o reemplazo de los cepillos del motor eléctrico, contacte la asistencia Schulz más próxima. Deben ser utilizadas piezas originales Schulz. El uso de repuestos no originales ocasionará la pérdida de la garantía y podrá causar daños al equipamiento y/o al usuario.

## **10. ORIENTACIONES Y RECOMENDACIONES AMBIENTALES**

### **1. Descarte de Efluente Líquido**

La presencia de efluente líquido o condensado no tratado en ríos, lagos u otros cuerpos hídricos receptores puede afectar adversamente la vida acuática y la calidad del agua. Por esa razón, Schulz recomienda tratar de forma adecuada el efluente líquido en cumplimiento con los requisitos reglamentarios de la legislación vigente. El condensado removido diariamente del tanque, de acuerdo con las orientaciones del Capítulo “Mantenimiento Preventivo” del manual de instrucciones, debe ser acondicionado en recipiente y/o en red colectora adecuada para su posterior tratamiento. Schulz comercializa Separadores de Agua y Aceite que visan ayudar en el tratamiento de este efluente.

### **2. Descarte de Residuos Sólidos (piezas en general y embalaje del producto)**

La generación de residuos sólidos es un aspecto importante que debe considerarse por el usuario, en la utilización y mantenimiento de su equipo. Los impactos causados al medio ambiente pueden provocar alteraciones significativas en la calidad del suelo, en la calidad del agua superficial y del subsuelo, así como en la salud de la población. Schulz recomienda la manipulación de los residuos oriundos del producto desde su generación, manejo, transporte y tratamiento hasta su eliminación final. La eliminación de los residuos sólidos debe realizarse de acuerdo con los requisitos reglamentarios de la legislación vigente.

### **3. Logística inversa**

Schulz permite la práctica de la logística inversa para todos sus productos y embalajes. El objetivo principal de la iniciativa es reingresar los residuos en nuevos ciclos productivos, no desechándolos en el medio ambiente, aumentando la vida útil de los vertederos y evitando la extracción de materias primas. De esta forma, cuando el producto Schulz completa su vida útil, es posible buscar una asistencia técnica autorizada en la región para realizar la devolución del artículo, que será reciclado o reutilizado. A su vez, los envases deben desecharse en puntos de recolección selectiva de la ciudad o enviarse a la asistencia técnica. ¿Tiene dudas? También estamos disponibles en el 0800 047 7474 para orientar sobre la eliminación y la logística inversa de nuestros productos y embalajes.

## **11. TÉRMINO DE LA GARANTÍA**

**Schulz Compresores LTDA. en los límites fijados por este Término, asegura al primer comprador usuario de este producto la garantía contra defectos de fabricación para el equipo por un período de 1 (un) año (incluido el período de la garantía legal - primeros 90 (noventa) días), contado a partir de la fecha de emisión de la Factura de Venta.**

### **CONDICIONES GENERALES DE LA GARANTÍA**

**A.** El atendimento en garantía será realizado solamente mediante la presentación del Documento Fiscal Original de Venta.

- B.** Cualquier servicio en garantía debe ser realizado exclusivamente por el ASISTENTE TÉCNICO/DISTRIBUIDOR AUTORIZADO.
- C.** Si el cliente propietario de este modelo (producto portátil) desea ser atendido en su domicilio, quedará a criterio del ASISTENTE TÉCNICO / DISTRIBUIDOR AUTORIZADO la cobranza de una tasa de visita.
- D.** Son excluyentes de la garantía, componentes que se desgasten naturalmente con el uso regular y que son influidos por la instalación y forma de utilización del producto, tales como: rodamientos, cable eléctrico, recubrimiento, botón enciende/apaga, accesorios y cepillos del motor. Son de responsabilidad de Schulz los gastos relativos a los servicios que involucren los componentes encima citados, solamente en los casos en los cuales el ASISTENTE TÉCNICO / DISTRIBUIDOR AUTORIZADO constate defecto de fabricación.
- E.** La garantía no abarcará los servicios de instalación y limpieza, los daños a la parte externa del producto así como los que éste pueda sufrir en decurso del mal uso, oxidación del motor proveniente de agentes externos, instalación en desacuerdo con el "manual", negligencia, modificaciones, uso de accesorios impropios, mal dimensionamiento para la aplicación que se destina, caídas, perforaciones, utilización en desacuerdo con el manual de instrucciones, conexiones eléctricas en tensiones inadecuadas o en redes sujetas a variaciones excesivas o sobrecargas.
- F.** Schulz Compresores LTDA. solamente concederá garantía en el motor eléctrico si constata defecto de fabricación en el laudo técnico emitido por el asistente técnico. Los defectos provenientes de mala instalación no están cubiertos por la garantía.
- G.** Ningún representante o revendedor está autorizado a recibir producto de cliente para encaminarlo al ASISTENTE TÉCNICO / DISTRIBUIDOR AUTORIZADO o de retirarlo para devolución al mismo, ni suministrar informaciones en nombre de Schulz Compresores LTDA. sobre la marcha del servicio.

Schulz Compresores LTDA. o el ASISTENTE TÉCNICO / DISTRIBUIDOR AUTORIZADO no se responsabilizarán por eventuales daños o demora en decurso de esta inobservancia.

## **ANULACIÓN DE LA GARANTÍA**

Esta Garantía será considerada sin efecto cuando:

- A.** Transcurra el plazo normal de su validez.
- B.** El producto sea entregado para reparación a personas no autorizadas por Schulz Compresores LTDA., sean verificadas señales de violación de sus características originales o montaje fuera del modelo de fábrica.
- C.** Cualquier reparo o resarcimiento por daños ocasionados durante el transporte (de ida y vuelta del ASISTENTE TÉCNICO / DISTRIBUIDOR AUTORIZADO), si es efectuado por el cliente.
- D.** Sea constatado el uso del equipamiento para fines industriales.

## **OBSERVACIONES**

- A.** Este Equipamiento es comercializado de acuerdo con las especificaciones técnicas suministradas por el cliente: potencia y tensión, en el acto del pedido de compra junto al distribuidor/revendedor Schulz.
- B.** El principio de funcionamiento de su equipamiento es primordial, lo cual para tener un correcto funcionamiento y larga vida útil, necesita también limpieza en intervalos regulares.
- C.** El plazo para realización de un servicio será indicado en el reporte de atendimento en la fecha de entrega del producto al ASISTENTE TÉCNICO / DISTRIBUIDOR AUTORIZADO.
- D.** Son de responsabilidad del cliente, los gastos decurrentes del atendimento de llamadas juzgadas improcedentes.
- E.** Ningún revendedor, representante o ASISTENTE TÉCNICO / DISTRIBUIDOR AUTORIZADO están autorizados para alterar este Término o asumir compromisos en nombre de Schulz Compresores LTDA.
- F.** Diseños, dimensiones y fotos únicamente orientativos.
- G.** El atendimento será realizado por el técnico mediante las condiciones locales de logística.

**Nota:** Schulz Compresores LTDA. se reserva el derecho de promover alteraciones sin previo aviso. Diseños y foto solamente de carácter orientativo.



Congratulations for purchasing a Schulz product, marketed by Schulz Compressores LTDA.

**IMPORTANT**

When using this product, basic safety precautions described in the SAFETY INSTRUCTIONS must be observed to reduce the risks and prevent personal or material damage to your equipment.

**2. INTRODUCTION****FOR THE CORRECT USE OF THE SCHULZ PRODUCT, WE RECOMMEND THOROUGH READING AND COMPREHENSION OF THIS MANUAL.**

- This Instruction Manual contains important information on use, installation, maintenance and safety, and should always be available for the operator.
- If there is any problem that cannot be solved by the information provided in this manual, please contact the nearest Schulz Authorized Dealer.
- To validate the warranty, the conditions presented in the TERM OF WARRANTY chapter must be observed.

**3. EQUIPMENT INSPECTION**

- Inspect and check if damages were caused by transport. If so, immediately contact the transportation company.
- Certify that all damaged parts are replaced and that all mechanical and electrical problems are solved before operating the equipment.
- Don't turn on the equipment if it is not in perfect working conditions.

**4. APPLICATION**

This tool was designed for professional use. It was made according to high standards of efficiency and quality to guarantee the best performance and the longest lifespan. It's ideal for cutting processed metals, according to disc's capacity.

## 5. SAFETY INSTRUCTIONS

1. The tool must not be used by children or people unfamiliar with its use;
2. Do not use the tool barefoot, in wet or very humid places, as this increases the risk of electric shock;
3. For protection against electric shock, it is recommended to install a residual current circuit breaker. Consult an electrician to select and install this safety device;
4. To reduce the risks of electric shock, when using your tool, do not touch metal surfaces attached to the ground or grounded, such as pipes, motors, gutters, fences, windows, doors, metal gates, etc;
5. Before plugging your tool into the power outlet, check if the local voltage and the voltage of your tool are the same. The power outlet and the tool plug must be compatible. Do not modify the plug and do not use adapters. If necessary, have the power outlet replaced for a model that is compatible with the plug of the equipment;
6. Do not make splices in the cord. If required, ask for a power cord replacement at the nearest Schulz Technical Assistance;
7. Do not use your tool while tired, under the influence of medication, alcohol or drugs. Lack of attention during operation may result in serious personal injury;
8. Always use suitable personal protective equipment (PPE), such as dust glasses and masks, non-skid safety shoes and ear protection. This reduces the risks against personal injury;
9. Apparel and long hair: Do not wear clothing or jewelry that may come into contact with the moving part of the tool during use. If you have long hair, contain it before using the tool;
10. Hazardous area, explosive atmosphere: do not use your electric tool in explosive atmospheres (gas, flammable liquid or dust). The motor has brushes that generate sparks that may cause explosion;
11. Make sure the power trigger is in the "off" position and remove the finger from the trigger before connecting the tool to the power grid.
12. The tool model must be chosen in compliance with the established use. Do not force your equipment excessively. If required, acquire a more suitable tool for the application. This will increase the efficiency and safety in the work;
13. Never use your tool with your weight on it, forcing the equipment.
14. Use your tool only for the purpose it was designed, according to the intended use described in this manual. Do not use it for other purposes;
15. Do not expose your power tool to rain or wet conditions. Contact with water will increase the risk of electrical shock;
16. Remove all adjustment tools before turning your equipment on. A tool or part stuck in moving of the equipment may cause serious injuries;
17. This product must not be used by people who are likely to lose consciousness suddenly. Example: (Epilepsy, low or high blood pressure, sunstroke, etc.)

### WORKPLACE AND POINT OF USE:

- Keep the place clean, tidy and illuminated.
- In order to avoid distractions and accidents, after using your tool, isolate the workplace to prevent access of visitors, children or animals.
- Power outlet must be compatible to the tool plug. To reduce the risk of shock, do not change the plug characteristics and do not use adapters. If required, replace the outlet with a plug suitable model.



## ATTENTION

Only use extension cords with impact resistance, insulation and suitable section (minimum section of 2.5 mm<sup>2</sup>, up to 10 meter long). Use of inappropriate extension cords may increase the risks of electric shock and damage the equipment.

## 6. TECHNICAL FEATURES

To guarantee the full performance when cutting different materials, it's recommended to check the specifications provided by the saw blade manufacturer.

MODEL	ROTATION WITHOUT LOAD (rpm)	Ø DISC (mm)	Ø HOLE DISC (mm)	CUTTING CAPACITY (mm)		HZ	VOLTAGE (V)	CURRENT (A)	POWER (W)	WEIGHT (kg)	NOISE dB (A) Sound Power
				45°	90°						
CUT-OFF SAW 14"	3.800	355	25,4	100	100	60	127	15,8	2000	12,0	98,5
							220	9,1			

TABLE 1 - TECHNICAL FEATURES

### Legend:

<b>V</b>	Volts
<b>A</b>	Amperes
<b>Hz</b>	Hertz
<b>W</b>	Watts
<b>min.</b>	Minutes
	Alternating current
	Direct current
<b>(no)</b>	Speed without load (idle)
	Double insulation
<b>II</b>	Class II Construction
	Grounding fitting
	Safety alert symbol
<b>rpm</b>	Revolutions per minute
	Read the Instruction Manual

## 7. MAIN COMPONENTS AND THEIR FUNCTIONS

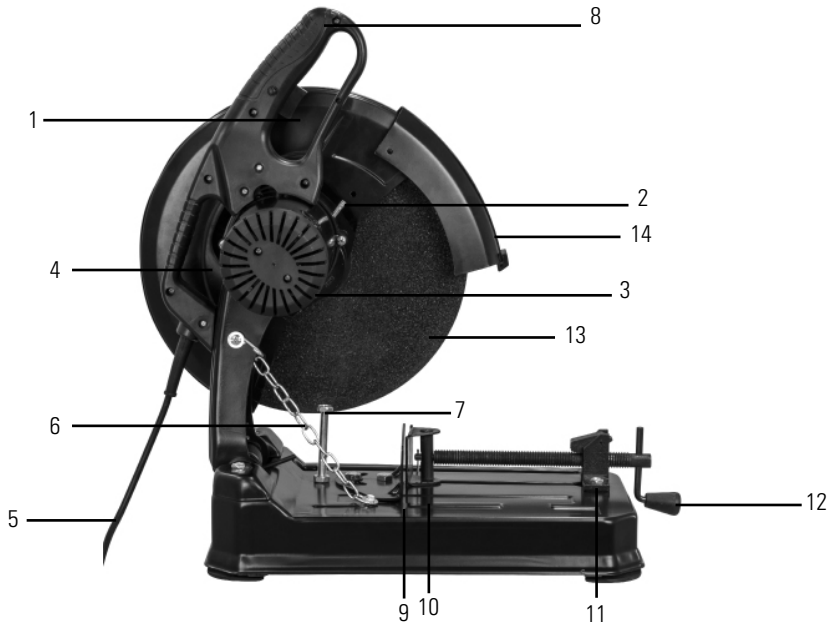

1. On/Off button;
2. Spindle lock button;
3. Motor brushes cover;
4. Transport handle;
5. Power cord;
6. Fixation;
7. Depth adjustment;

8. Handle;
9. Backstop;
10. Clamp system;
11. Clamp system lever;
12. Knob;
13. Cutting wheel;
14. Cutting wheel safety guard;



## 8. INSTALLATION

### TRANSPORT PROCEDURE

Unplug the equipment from the power outlet before performing any work on it.

Fold the top part (moving part) and use the chain pin for safety position (6) to lock the top part together with lower part.

### UNLOCKING

Push the top part downwards and pull the lock down and set loose the pin (6), it will release the top part and let it lift.

### REPLACING THE CUTTING WHEEL

Use only cutting wheels that match the data provided in this instruction manual.

Make sure the blade to be used is in accordance with the specifications of the equipment (external diameter, thickness, type, maximum speed, cut depth, etc.).

### REMOVING THE CUTTING WHEEL

To install or extract the disk, proceed as follows:

1. Lift the disc protection cover (A);
2. Loosen the screw (B) that secures the disc by turning it counterclockwise;
3. Remove the screw (B), the washer (C) and the flanges (D and F) of the shaft;

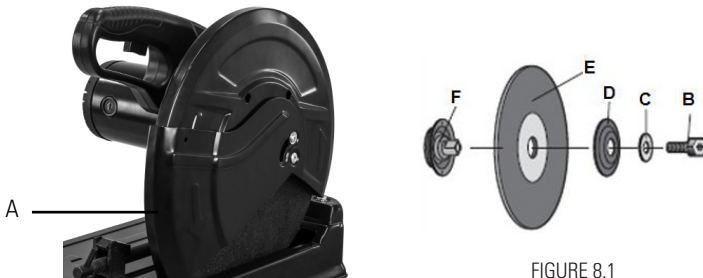

FIGURE 8.1

### ADJUSTING THE CUT ANGLE

Unplug the equipment from the power outlet before performing any work on it.

The angle can be adjusted in a 0° to 45° range. The most common angles are indicated on the backstop (9); Loosen both backstop bolts (G) with the supplied tool. Adjust the desired angle and retighten the backstop bolts.

### USING THE CLAMP SYSTEM

The clamp system (10) can be released quickly. To release, when it's tight, turn the knob (12) anti-clockwise to reduce the clamp force. Lift the clamp system lever (11). Pull the knob as far as needed.

This allows moving towards the workpiece without turning the knob. Lower the lever (11) and then adjust the force to clamp the piece firmly.

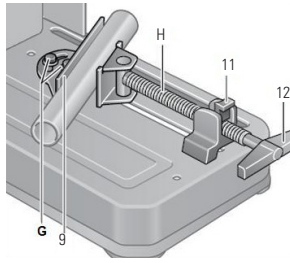

FIGURE 8.2

## MOTOR BRUSHES INSPECTION AND REPLACEMENT

Check the motor brushes regularly, if they show signs of wear, replace them. To inspect the brushes, remove the fixation cover (3). The brushes must slide freely within the compartment. If they are worn 6 mm or more, they must be replaced.

To replace them, push the new brush into the compartment. When reinstalling the same brush, remember to fit it in the same position as it was before.

Reinstall the brush cover (it's not necessary excessive tightening).

## BASE ASSEMBLY

As a safety measure, the saw must be installed on a safe and flat surface. Use the holes in the base and 4 proper bolts (not supplied with the equipment) to fix the saw.

Do not install the saw in places where there is traffic of people or materials

## SAW LOCK PIN

The saw can be locked in the "lowered" position for transport or when it's not in use. To release the lock, push the saw downwards and then pull the button (6).

Observation: the pin is not removable. Regular lubrication of the pin is recommended to avoid oxidation.

## ADJUSTING THE CUT DEPTH

For deeper cutting, use the supplied tool (7) to loosen the cut depth pin (6). Fix the depth pin firmly before using the saw.

After the adjustment, proceed with cutting a test piece to check if the depth is correct, repeat the operation if necessary.

## BASIC OPERATIONS

### HAND AND BODY POSITIONS

The correct positioning of your body and hands will make the job easier and safer when using the saw:

- Hold the workpiece firmly against the backstop to prevent movements towards the blade.
- Keep the hands in position until the on/off trigger is released and the blade comes to a complete stop.
- Before using the blade, simulate the cutting with the motor off and the blade stopped, lowering the blade to the workpiece and observing the blade travel and cut depth.

### MATERIAL POSITION AND CURVATURE FOR CUT

Before using the saw, check and make sure the material to be cut is flat and straight, so that it can be properly settled on the base backstop.

If the material is slightly curved, position it as shown in Fig. 8.5, with the longer straight part settled on the

backstop. Do not position the material as indicated in Fig. 8.6. Materials with great curvature must not be worked with this saw! Do not position the workpiece improperly, make sure it's well fixed against the backstop and the base

– use bench clamps and auxiliary clamps if necessary, in addition to the auxiliary clamp from Fig. 8.3.

### **SUPPORT FOR LONG PIECES**

Long pieces require extras supports, such as cleats. These supports must be placed along the workpiece so that it doesn't incline or curve.

Make sure to fix the workpiece properly, use bench clamps or auxiliary clamps if necessary, in addition to the auxiliary clamp from Fig. 8.3.

The supports must guarantee that the workpiece is aligned with the base, backstop and work bench.

### **SPECIFIC SAFETY INSTRUCTIONS FOR SAWS**

Safety precautions

- Do not use blades that are damaged or bent;
- Replace the saw insertion base when it's worn;
- Use only blades recommended by the manufacturer, according to EN 847-1;



#### **ATTENTION**

For your own safety, read and understand all safety instructions and procedures of operation before using the equipment.

- Do not use high speed steel blades;
- Always use proper personal protective equipment (PPE), which includes:
  1. Ear protection, to reduce the risk of hearing loss;
  2. Protective eyewear;
  3. Dust mask;
  4. Gloves for handling the saw and rough or cutting materials (the blade must be stored and transported in plastic packages always when possible);



#### **ATTENTION**

Do not attempt to cut little or short pieces! The piece might move and your hands might get in contact with the blade causing serious injuries. Keep your hands at least 15cm away from the saw blade.

- Connect a device for dust collection or a vacuum cleaner when working wood.

### **SAFE OPERATION**

- Select the proper blade according to the material to be worked;
- Do not use blades to cut materials that are different from the ones indicated by the manufacturer;
- Information for moving and transport:

Remove the plug from the power outlet;  
Make sure the vertical and horizontal positions are at 0° and locked;  
The saw must be lowered and locked as well;  
For moving or transporting, use the top handle. Never hold or pull the blade safety guard;  
Never use the saw without the blade safety guard in the correct position, in good working conditions and with proper support;  
Make sure the vertical and horizontal adjustments are properly fixed (locked) before using the saw;  
The saw must be installed on a flat surface which must be kept clean and free from remains of materials, such as chips and shavings. Do perform cleaning while the saw is turned on or spinning;

The installation and work place must be well illuminated;

Make sure the saw operator is properly trained for the use, adjustments and operation of the equipment, before starting the use;

Use only sharp and correct blades. Observe the maximum speed indicated on the blade. Use only blades with speed superior to the speed of the saw spindle (see data on the plate);

Make sure the spacers and the rings used on the spindle are correct for the application, according to the description provided by the manufacturer of these components;



## ATTENTION

Poor fixation or cutting materials with great curvature might cause serious accidents.

Make sure the saw is always fixed to the work bench.

## PROCEDURES FOR SAFE WORK

### Maximum speed

- The speed indicated on the tool must not be exceeded.  
Saw blade;
- Cracked blades must be scrapped (must not be remanufactured);
- Blades with compound edges: when the edge is worn, with less than 1mm, it must be disposed;  
Tools (input);
- Cracked tools must be disposed.  
Installation and tightening of tools and parts;
- The tools must be fixed in such a way that they don't come loose during the operation;
- For tools that lock with friction or tightening, the positioning accessories and adjustment data supplied by the manufacturer must be used to keep the radial and axial cut projections.
- Care must be taken when assembling the tools to certify that the fitting between the hole and the spindle is done perfectly. Check if the cutting edges are not in contact with the fixation elements or with each other. Fixing bolts and washers must be tightened with a proper tool (e.g. wrench and torque meter), respecting the torque informed by the manufacturer.
- The surfaces for the fixation must be clean, remove dirt, grease, oil and water;
- The fixing bolts must be tightened according to the instructions provided by the manufacturer. When such information is not provided, the fixing bolts must be tightened in sequence, from center out;
- The use of rings or bushings to compensate diameters that don't fit perfectly must not be used.

NOTE: can cause electrical interference on sensitive equipments nearby.

## 9. PREVENTIVE MAINTENANCE

### Maintenance and cleaning:

Before performing any cleaning or maintenance, unplug the tool from the power outlet; Regular inspection and cleaning reduce the risk of failures and help keep your tool in good conditions of use. The motor needs to be properly ventilated during the operation of the equipment. Therefore, do not obstruct the ventilation grills, keep them free from dirt. After use, clean the tool with a damp cloth (do not spray water on the tool) and a vacuum cleaner, store it in a place that is clean, dry, and protected from moisture and dust. Keep your tool out of reach of children and inadvertent people who are not familiar with the use of the equipment;

#### 1. Saw blade safety guard

Do not use the saw without the safety guard. This guard serves to protect the user from accidental contact with the sharp saw blade.

In the blade guard is damaged, do not use the saw until the guard has been replaced – contact the Schulz dealer.

Before turning the equipment on, have as habit to check if the safety guard is working properly.

Keep the safety guard clean, for that use cotton or a damp rag.

#### 2. Shavings and material remains resulting from the use of the saw



### ATTENTION

Never lubricate the blade while it's spinning.

Periodically, shavings and material remains resulting from the use of the saw will build up below the work bench, base and surroundings. This might lead to difficulties to move and to work with the tool. Frequently, use a vacuum cleaner to clean the workplace.

#### 3. Lubrication

All motor bearings are lubricated for the entire life span of the equipment, considering normal use. Therefore, it's not necessary to lubricate them.

All bearings are sealed and lubricated for the entire life span of the equipment.



### IMPORTANT

Do not use solvents to clean the saw blade safety guard. They can cause the plastic to become fragile and breakable.

#### 4. Cleaning

After use, clean the shavings and dust off the equipment with cotton or damp rag.

Keep the blade clean.

Lubricate the rods and sliding parts with machine oil to prevent rust.

### Transportation:

Do not pull or carry the tool by the electric cord or allow its contact with edges, sharp elements, rough surfaces, oil or chemicals that may damage its flexible and insulating properties;

Do not move the tool with the trigger locked in the "on" position;

## Repairs:

If required to perform any repair or replacement of the electric motor brushes, contact the nearest Schulz assistance. Original parts Schulz must be used. The use of non-original parts results in warranty loss and may cause damage to the equipment or injury.

equipamiento y/o al usuario;

## 10. ENVIRONMENTAL GUIDELINES AND RECOMMENDATIONS

### 1. Wastewater Disposal

The presence of untreated liquid or condensate effluent in rivers, lakes or other receiving water bodies can adversely affect aquatic life and water quality. Therefore, Schulz recommends properly treating the liquid effluent in accordance with the regulatory requirements of current legislation. Condensate removed daily from the tank, according to the guidelines in the "Preventive Maintenance" chapter of the product's instruction manual, must be stored in a container and/or in a proper collection network for its subsequent treatment. Schulz sells Oil and Water Separators focused on helping treat this effluent.

### 2. Disposal of Solid Waste (large parts and product packaging)

The generation of solid waste is an aspect that must be considered by the user when using and maintaining their equipment. Impacts caused on the environment can cause significant changes in the quality of soil, in the quality of surface water and subsoil, as well as in the population's health. Schulz recommends managing product waste since its generation, handling, movement, treatment until its final disposal. The disposal of solid waste must be done in accordance with regulatory requirements of current legislation.

### 3. Reverse logistics

Schulz enables the practice of reverse logistics for all its products and packaging. The primary goal of the initiative is to reinsert waste into new production cycles, not disposing them in the environment, increasing the lifespan of landfills and avoiding the extraction of raw materials. This way, when the Schulz product completes its lifespan, you can contact an authorized dealer in the region to return the item, which will be recycled or reused. Packaging must be disposed at selective collection sites in the city or sent to an authorized dealer.

Do you have any questions? We are also available at 0800 047 7474 to provide additional information on the disposal and reverse logistics of our products and packaging.

## 11. WARRANTY

Schulz Compressores LTDA., within the limits stated by this Term, assures the first buyer the warranty against workmanship defect for a period of one year (including the statutory warranty-period – first 90 (ninety) days), counted from the issue date of the invoice.

### WARRANTY GENERAL CONDITIONS

- A.** Warranty service will only be performed upon presentation of the original invoice.
- B.** Any warranty service must be performed only by SCHULZ AUTHORIZED DEALER.
- C.** If the owner of this model (portable product) wishes to be visited at home, a visit fee may be charged by SCHULZ AUTHORIZED DEALER.
- D.** Warranty will not cover components that wear out with the regular use and are influenced by installation and use, such as: bearings, electric cord, cover, power trigger, accessories and motor brushes.  
Schulz will be responsible for spending on services that involve the components listed above only in cases SCHULZ AUTHORIZED DEALER observes workmanship defects.
- E.** The warranty will not cover installation and cleaning damages to the external part of the product, as well as damages for misuse, oxidation of the motor resulting from external agents, installation not in compliance

with the “manual”, neglect, modifications, use of inappropriate accessories, bad dimensioning for the intended application, falls, perforations, use in disagreement with the Instruction Manual, electric connections to inappropriate voltages or to power supplies subject to excessive variation or overload.

- F.** Schulz Compressores LTDA. will only warrant the electric motor if the technical report issued by the authorized technician indicates workmanship defect. Defects resulting from bad installation are not covered by the warranty.
- G.** No representative or retailer is authorized to receive any product from the customer to send it to a SCHULZ AUTHORIZED DEALER or take it to return to the customer, and inform on behalf of Schulz Compressores LTDA. about the progress of the service.

Schulz Compressores LTDA. or SCHULZ AUTHORIZED DEALER will not answer for possible damages or delays as a consequence of the non-observance of the aforementioned.

### **WARRANTY EXTINCTION**

This warranty will have no effect when:

- A.** As of its expiration date.
- B.** The product is delivered for repair to people not authorized by Schulz Compressores LTDA., signs of violations of its original features are detected or nonstandard assembly.
- C.** Any repair or compensation for damages caused during transportation (round trip from SCHULZ AUTHORIZED DEALER), if performed by the customer.
- D.** If it is determined the equipment was used for industrial purposes.

### **NOTES:**

- A.** This equipment was shipped as specified by the customer – power and voltage – in the order addressed to Schulz distributor/retailer.
- B.** Your equipment operation principle is essential, and to have a correct operation and long life, it also needs cleaning at regular intervals.
- C.** The deadline the execution of a jog will be indicated in the service report at the delivery date to SCHULZ AUTHORIZED DEALER.
- D.** The customer is responsible for the expenses arising out of the reception of unfounded calls.
- E.** No retailer, representative or SCHULZ AUTHORIZED DEALER can change this term or make commitments on behalf of Schulz Compressores LTDA.
- F.** Drawings, dimensions and photos are only for guiding purposes.
- G.** Service will be performed by a technician in view of the conditions of local logistics.

**Note:** Schulz Compressores LTDA. reserves the right of making changes without previous notice. Drawings and figures are only illustrative.



ATENDIMENTO TÉCNICO BRASIL  
**0800 347 4141**

de segunda a sexta-feira, das 8h às 18h

**PEÇAS ORIGINAIS**  
Consulte a Rede de Assistência Técnica Autorizada

 **SCHULZ COMPRESSORES LTDA.**  
CNPJ 23.635.798/0001-43  
Rua Dona Francisca, 6901 A  
Phone: 47 3451.6000  
89219-600 - Joinville - SC  
sac@schulz.com.br  
www.schulz.com.br



**INFORMACIÓN TÉCNICA**  
TECHNICAL INFORMATION  
[export@schulz.com.br](mailto:export@schulz.com.br)  
**+55 47 3451 8290**

**PIEZAS ORIGINALES**  
Consulte al Distribuidor Autorizado

**ORIGINAL REPLACEMENT PARTS**  
Contact Authorized Distributor

 **SCHULZ OF AMERICA, INC.**  
3500, Lake City Industrial Court  
Acworth, GA 30101  
Phone # (770) 529.4731  
Fax # (770) 529.4733  
sales@schulzamerica.com  
www.schulzamerica.com