

**MANUAL DE INSTRUÇÕES**  
MANUAL DE INSTRUCCIONES  
*INSTRUCTION MANUAL*

**hidro lav**  
**SCHULZ PRO**

**Leia o manual antes de utilizar o produto**

Lea el manual antes de utilizar el producto

*Read the manual before using the product*

**LAVADORA DE ALTA PRESSÃO PROFISSIONAL**

*LAVADORA DE ALTA PRESIÓN PROFESIONAL*

*PROFESSIONAL HIGH PRESSURE WASHER*

## ÍNDICE (PORTUGUÊS)

1. SIMBOLOGIAS   SIMBOLOGÍAS   SYMBOLS.....	3
2. INTRODUÇÃO .....	4
3. INSPEÇÃO DO PRODUTO .....	4
4. APLICAÇÃO .....	4
5. INSTRUÇÕES DE SEGURANÇA.....	5
6. PRINCIPAIS COMPONENTES .....	7
7. CARACTERÍSTICAS TÉCNICAS .....	7
8. INSTALAÇÃO .....	8
9. MANUTENÇÃO PREVENTIVA .....	11
10. MANUTENÇÃO CORRETIVA .....	12
11. ORIENTAÇÕES E RECOMENDAÇÕES AMBIENTAIS .....	12
12. DIAGNÓSTICO DE FALHAS .....	13
13. TERMO DE GARANTIA .....	13
14. ASSISTÊNCIA TÉCNICA .....	14

## INDICE (ESPAÑOL)

2. INTRODUCCIÓN .....	15
3. INSPECCIÓN EN EL EQUIPAMIENTO .....	15
4. APLICACIÓN .....	15
5. INSTRUCCIONES DE SEGURIDAD .....	16
6. PRINCIPALES COMPONENTES .....	18
7. CARACTERÍSTICAS TÉCNICAS .....	18
8. INSTALACIÓN .....	19
9. MANTENIMIENTO PREVENTIVO .....	22
10. MANTENIMIENTO CORRECTIVO .....	23
11. ORIENTACIONES Y RECOMENDACIONES AMBIENTALES .....	23
12. DIAGNÓSTICO DE FALLAS .....	24
13. TÉRMINO DE GARANTÍA .....	24
15. ASISTENCIA TÉCNICA .....	25

## INDEX (ENGLISH)

2. INTRODUCTION.....	26
3. EQUIPMENT INSPECTION .....	26
4. APPLICATION.....	26
5. SAFETY INSTRUCTIONS .....	27
6. MAIN COMPONENTS .....	29
7. TECHNICAL FEATURES.....	29
8. INSTALLATION .....	30
9. PREVENTIVE MAINTENANCE.....	33
10. CORRECTIVE MAINTENANCE.....	34
11. ENVIRONMENTAL ORIENTATIONS AND RECOMMENDATIONS .....	34
12. FAILURE DIAGNOSTICS .....	34
13. TERMS OF WARRANTY .....	35
15. SCHULZ AUTHORIZED DEALER .....	36

Os símbolos seguintes tem o objetivo de lembrá-lo sobre as precauções de segurança que devem ser respeitadas.

Los siguientes símbolos tienen el objetivo de recordarle sobre las precauciones de seguridad que deben ser respetadas.

The following symbols are meant to remind you about the safety precautions that must be respected.



**LEIA O MANUAL**  
LEA EL MANUAL  
READ MANUAL



**USAR PROTETORES DE OUVIDO**  
UTILICE PROTECTORES AURICULARES  
WEAR EAR PROTECTORS



**USAR PROTEÇÃO PARA OS OLHOS**  
UTILICE PROTECCIÓN PARA LOS OJOS  
EYE PROTECTION MUST BE WORN



**USAR PROTEÇÃO RESPIRATÓRIA**  
UTILICE PROTECCIÓN RESPIRATORIA  
RESPIRATORY PROTECTION



**USAR PROTEÇÃO PARA OS OLHOS, OUIDOS E CABEÇA**  
DEBE SER UTILIZADA PROTECCIÓN PARA LOS OJOS, OÍDOS Y CABEZA  
EAR, EYE AND HEAD PROTECTION MUST BE WORN



**USAR LUVAS DE SEGURANÇA**  
DEBEN SER UTILIZADOS GUAANTES DE SEGURIDAD  
SAFETY GLOVES MUST BE WORN



**USAR CALÇADOS PROTETORES**  
DEBEN SER UTILIZADOS CALZADOS PROTECTORES  
PROTECTIVE FOOTWEAR MUST BE WORN



**AVISO**  
AVISO  
WARNING



**RISCO ELÉTRICO**  
RIESGO ELÉCTRICO  
WARNING ELECTRICITY



**INICIAÇÃO AUTOMÁTICA**  
PELIGRO ENCENDIDO AUTOMÁTICO  
WARNING AUTOMATIC START UP



**PARTES GIRANTES**  
PIEZAS EN MOVIMIENTO  
ROTATING PARTS



**RISCO DE TOMBAMENTO**  
RIESGO DE DESLIZAMIENTO  
TIPOVER HAZARD



**RISCO DE QUEIMADURA**  
RIESGO DE QUEMADURA  
BURN HAZARD



**ALTA TEMPERATURA**  
ALTA TEMPERATURA  
HIGH TEMPERATURE



**AR COMPRIMIDO COM CONTAMINANTES**  
AIRE CON CONTAMINANTE  
AIR WITH CONTAMINANTS



**DRENAGEM DO RESERVATÓRIO**  
DRENAJE DEL TANQUE  
DRAINING THE TANK

A Schulz Compressores LTDA. o parabeniza por ter adquirido mais um produto com a qualidade SCHULZ. Uma empresa com sistema da qualidade certificado: **ISO 9001** e sistema de gestão ambiental: **ISO 14001**

Este produto foi projetado e fabricado de acordo com as principais normas aplicáveis vigentes, tais como: EN 1012-1, ABNT NBR NM 60335-1:2010, NR12 (Aspectos referentes ao projeto e fabricação do produto, ações de instalação, treinamento e outras também necessárias ao atendimento da NR12, são de responsabilidade do cliente)



### IMPORTANTE

Sempre que utilizar este produto, deve-se observar certas precauções básicas de segurança descritas no capítulo INSTRUÇÕES SEGURANÇA a fim de reduzir riscos e prevenir danos pessoais ou materiais ao seu equipamento.

## 2. INTRODUÇÃO



**PARA A CORRETA UTILIZAÇÃO DO PRODUTO SCHULZ, RECOMENDAMOS A LEITURA E COMPREENSÃO COMPLETA DESTES MANUAIS COM AS INSTRUÇÕES ORIGINAIS.**

- Este Manual de Instruções contém informações importantes de uso, instalação, manutenção e segurança, devendo o mesmo estar sempre disponível para o operador.
- Ocorrendo um problema que não possa ser solucionado com as informações contidas neste manual, entre em contato com o POSTO SAC SCHULZ mais próximo de você, que estará sempre pronto a ajudá-lo, ou no site ([www.schulz.com.br](http://www.schulz.com.br)).
- Para validar a garantia deverão ser observadas as condições apresentadas no capítulo TERMO DE GARANTIA.

## 3. INSPEÇÃO DO PRODUTO

- Inspeccione e verifique se ocorreram danos causados pelo transporte. Em caso afirmativo, comunique o transportador de imediato.
- Assegure-se de que todas as peças danificadas sejam substituídas e de que os problemas mecânicos e elétricos sejam corrigidos antes de operar o equipamento.
- Não ligue o equipamento se este não estiver em perfeitas condições de uso.
- Escreva o número de série do compressor, que está localizado na plaqueta fixada na unidade do equipamento, no capítulo PRESTAÇÃO DE SERVIÇO deste manual.

## 4. APLICAÇÃO

Este produto foi desenvolvido para uso profissional ou residencial. Indicado para limpeza de calçadas, pisos, paredes e automóveis.

## 5. INSTRUÇÕES DE SEGURANÇA



Se utilizada inadequadamente, a hidrolavadora pode causar danos físicos e materiais.

A fim de evitá-los, leia as informações e siga as orientações abaixo:

### 1. Este equipamento:



- possui partes quentes, elétricas e peças em movimento;

- possui plugue 2P+T com condutor Terra. Para sua segurança não elimine o pino Terra e não utilize adaptador com apenas 2 pinos - risco de choque elétrico;



- pode provocar interferências mecânicas ou elétricas em equipamentos sensíveis que estejam próximos;

- **ATENÇÃO:** Não direcione o jato de pressão na direção de pessoas ou animais.



- requer uma pessoa capacitada para o uso e a utilização de equipamento de proteção individual (EPI) adequado. O jato de pressão pode arremessar pequenos objetos em contato com a água. Em função



- disso, para trabalhar com a hidrolavadora, utilize óculos de proteção e vestuário adequado.

### 2. Desconecte a hidrolavadora da energia elétrica antes de efetuar qualquer tipo de manutenção ou limpeza na mesma.

### 3. Nunca efetue a limpeza da parte externa do produto com solvente.

### 4. Agentes de limpeza:

para não danificar a superfície de aplicação a ser limpa, utilize somente detergente neutro. Se necessário utilizar detergentes alcalinos ou ácidos, leia atentamente as instruções do fabricante. Não utilize cloro ou derivados que afetem o meio ambiente. Garanta uma boa limpeza da hidrolavadora e das peças antes do armazenamento.

### 5. Nunca utilize condutor (extensão/rabicho) fora do especificado (ver Tabela 8.1), e este não deverá ter emendas. Se um cabo de extensão for usado, o soquete e tomada devem ser à prova d'água. AVISO: cabos de extensão inadequados podem ser perigosos.



### 6. O jato de alta pressão pode ser perigoso quando utilizado incorretamente. O jato não deve ser direcionado diretamente em pessoas, animais, equipamentos elétricos ou para a própria hidrolavadora. Não direcione o jato contra si mesmo, outra pessoa, ou para limpar roupas e calçados.

### 7. Esta imagem esta disposta no produto a fim de alertá-lo para não direcionar o jato d'água para pessoas, animais, equipamentos elétricos ou para a própria hidrolavadora.

### 8. A hidrolavadora de pressão não deve ser utilizada por crianças e pessoas sem treinamento ou incapacitadas.



### 9. Para manter a segurança dos mecanismos do produto, use somente peças sobressalentes originais SCHULZ.



### 10. Não utilize a hidrolavadora com líquidos tóxicos, inflamáveis ou qualquer produto químico inadequado. Perigo evidente de explosão ou intoxicação.

### 11. Seque bem as mãos para qualquer manejo com componentes ligados à energia elétrica (botão liga/desliga, cabo e plugue de alimentação, etc), especialmente para ligar/desligar e desconectar o plugue da tomada.

### 12. Sempre respeite os requisitos da companhia de suprimento de água local. De acordo com a DIN 1998, a hidrolavadora pode somente ser conectada diretamente a rede de suprimento de água se uma válvula de contrafluxo for instalada na mangueira de entrada na hidrolavadora (itens não fornecidos com o produto).

### 13. Após o uso, desconecte a mangueira, pistola, extensões, bicos etc. e armazene-os cuidadosamente em local seco e seguro. Mantenha o produto afastado do alcance de crianças.

### 14. Este aparelho não deve ser utilizado por pessoas (incluindo crianças) com capacidades sensoriais ou mentais reduzidas, ou sem experiência e conhecimento, a menos que sejam supervisionadas ou instruídas em relação ao uso do aparelho por alguém que seja responsável por sua segurança;

### 15. Evite armazenar o produto em temperaturas abaixo de 5°C.

16. Não altere a calibração da válvula de segurança.
17. Não altere os diâmetros ou mecanismos de desempenho operacional.
18. Tenha cuidado com a mangueira de alta pressão (não pise, dobre ou passe com o carro sobre a mangueira).



### AVISO

Mangueiras de alta pressão, acessórios e ligações são importantes para a segurança do aparelho. Utilize apenas mangueiras, acessórios e ligações recomendadas pela Schulz.

19. Para não causar danos a bomba, nunca coloque a hidrolavadora em funcionamento sem água, mesmo que por um curto espaço de tempo.
20. Evite o contato de crianças com embalagens, acessórios e partes do produto.
21. Crianças devem ser supervisionadas para que não brinquem com o aparelho;
22. Devido a força de retrocesso, quando em uso, segure sempre a pistola firmemente.
23. Na dúvida sobre o correto funcionamento ou na presença de qualquer anomalia no equipamento, suspenda imediatamente o seu funcionamento e contate o POSTO SAC SCHULZ mais próximo.
24. A instalação elétrica deverá ser feita por uma pessoa qualificada e em conformidade com a IEC 60364-1 (IEC60335-2-79/A1:2004);
25. O símbolo  significa que o produto possui isolamento duplo, que proporciona maior segurança contra choques elétricos.
26. A SCHULZ não responsabiliza-se por danos ou conseqüências causadas pelo uso indevido deste equipamento.
27. Água com impureza e sujeira danifica sua hidrolavadora. Utilize somente água limpa. Sempre utilizar o filtro.
28. Não utilize o equipamento se um cabo elétrico ou partes importantes do aparelho estiverem danificados, por exemplo, dispositivos de segurança, mangueiras de alta pressão, gatilho da lança, etc.
29. Devido ao jato que sai dos bicos (0°, 15° e 45°) de alta pressão, uma força de recuo age sobre a pistola. Portanto, segure firmemente a pistola e tubeira.
30. O equipamento atende aos requisitos de estabilidade durante o uso, transporte, montagem, desmontagem quando fora de serviço, testes ou avarias previsíveis.
31. **ATENÇÃO:** Água que flui através do refluxo preventivo é considerado não potável.
32. **ATENÇÃO:** Sempre desligue o interruptor de alimentação ao deixar a máquina.
33. **ATENÇÃO:** Quando acionado o gatilho, a pistola apresenta uma força de recuo. Portanto, segure firmemente a pistola.

### Nota:

A rede de distribuição de energia não deverá apresentar variação de tensão +/- 10%.

A queda de tensão propiciada pelo pico de partida não deve ser superior a 10%.

Para a sua segurança, o cabo de alimentação flexível dispõe de plugue com aterramento. Demais produtos possuem isolamento duplo.

AS DESPESAS DE INSTALAÇÃO E DOS ACESSÓRIOS CORREM POR CONTA DO CLIENTE.



### AVISO

**Equipamento de Segurança:** Os dispositivos de segurança protegem o usuário e não podem ser alterados ou eliminados. **Interruptor da máquina:** O interruptor da máquina impede o acionamento inadvertido do equipamento. **Pistola com trava de segurança:** Com esse sistema, uma pessoa desprevenida não consegue acionar o equipamento e utilizá-lo de forma incorreta. **Sistema STOP TOTAL:** Se soltar o gatilho da pistola, a bomba de alta pressão é desligada por um interruptor de pressão. Se o gatilho for puxado a bomba volta a ligar. **Inspeção de Segurança:** Você pode estabelecer junto ao seu revendedor um acordo para uma inspeção e manutenção periódica de seus equipamentos. **Dispositivo de Segurança:** Seu equipamento é dotado de um sistema de segurança/alívio com válvula tipo "bypass". Ao se fechar a pistola (soltando-se o gatilho) a válvula by-pass abre-se instantaneamente, permitindo a recirculação da água, ao mesmo tempo em que impede um acúmulo de pressão que poderia danificar seu equipamento. Este sistema é pre-ajustado na fábrica e não pode ser manipulado.

## 6. PRINCIPAIS COMPONENTES

1. Regulador de pressão
2. Suporte para cabo elétrico ou mangueira
3. Bomba axial
4. Pega
5. Conexão para saída de água
6. Conexão e filtro para entrada de água
7. Suporte pistola
8. Botão liga/desliga
9. Trava de segurança
10. Ponteira de pulverização
11. Pistola
12. Lança/Extensor
13. Mangueira
14. Roda

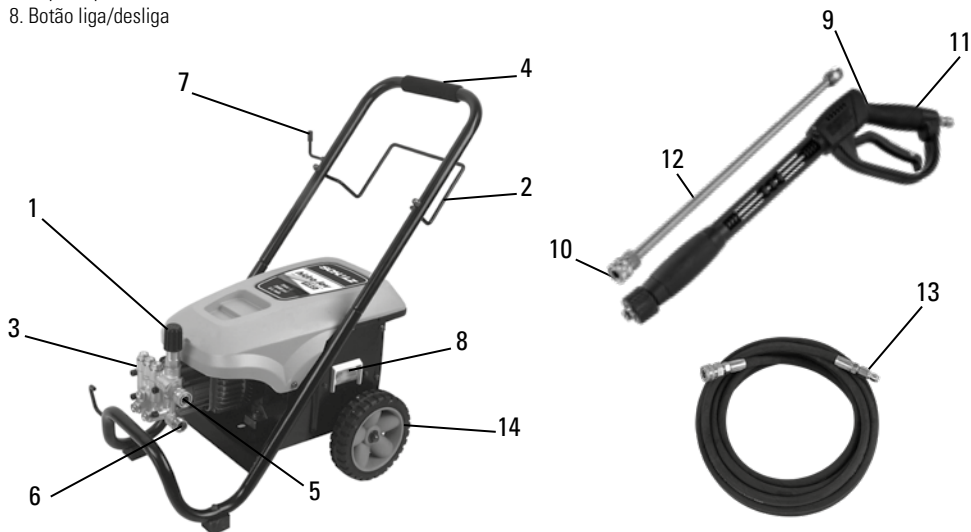

## 7. CARACTERÍSTICAS TÉCNICAS





 MODELO	 PRESSÃO		VAZÃO L/min	ACELERAÇÃO DE RECUO* (m/s²)	CORRENTE (A)	TENSÃO (V)	POTÊNCIA (W)	FREQUÊNCIA (Hz)	 TEMPERATURA MAX. C°	 RUIDO dB	 PESO kg
	Nominal MPa (psi)	Máxima MPa (psi)									
HIDRO LAV 2950W	12 (1740)	14 (2030)	10	1.8	12,4	220	2950	60	50	91	35,5

TABELA 7.1 - CARACTERÍSTICAS TÉCNICAS

\*Aceleração da pistola durante a operação (valor ponderado)

MODELO HIDROLAV	2950W
Temperatura (máx.)	50°C
Pressão entrada (máx.)	0,5 MPa
Ø Mangueira (mín.)	1/2"
Comprimento Mangueira (máx.)	30 metros
Vazão (mín.)	10 L/min

TABELA 7.2 - ESPECIFICAÇÕES DA ENTRADA DE ÁGUA

## 8. INSTALAÇÃO



### ATENÇÃO

Para evitar danos potenciais ao seu equipamento você precisa conectar a mangueira de entrada, liberar a água e acionar o gatilho da pistola para retirar todo o ar do sistema até que saia somente água, antes de ligar a hidrolavadora.

Verifique também o filtro de entrada periodicamente e realize a limpeza se necessário (Figura 8.8).

Antes de usar a hidrolavadora a pressão, certifique-se de que não haja pessoas ou animais domésticos na área de trabalho.

Sempre que utilizar um produto elétrico, deve-se observar certas precauções básicas de segurança a fim de reduzir riscos de incêndio, choque elétrico e danos pessoais.

Tenha certeza de que a hidrolavadora esteja desligada e desconectada da tomada de energia antes de iniciar os procedimentos seguintes de preparação para ao uso.

Para garantir um serviço de qualidade, utilize a linha de carretéis retráteis com mangueira Hidrolav.



### ATENÇÃO

#### ANTES DE LIGAR

É obrigatório a substituição do bujão pelo respiro do cárter antes de operar a lavadora!

1. Sua nova lavadora, vem equipada com um bujão (4), que evita vazamentos de óleo durante o transporte;
2. Para ter acesso ao bujão, desmonte a capa de proteção, soltando os dois parafusos laterais (3);
3. Remova o bujão (4) e substitua pelo respiro da pressão do cárter (5);
4. Monte novamente a proteção da máquina.



Bujão de transporte (4)



Bujão de respiro da pressão do cárter (5)



Parafusos da proteção (3)



### LIGAÇÃO CORRETA À REDE DE ÁGUA POTÁVEL

Obedecer as exigências da empresa fornecedora de água local. De acordo com a Norma DIN 1988, o aparelho somente pode ser conectado à rede de fornecimento de água potável se a válvula de retenção para impedir contra-fluxo com recurso de drenagem for instalada na mangueira de entrada de água. Fixar o engate rápido na mangueira de alimentação de água (engate rápido não fornecido).

Encaixar o engate rápido da mangueira no terminal da máquina e ligar à alimentação da água.



## COMPRIENTO E QUALIDADE DA MANGUEIRA DE ABASTECIMENTO DE ÁGUA

Aparelho pode ser conectado diretamente aos canos de fornecimento de água potável somente se a mangueira de fornecimento for fornecida com uma válvula de retenção para prevenir contra-fluxo conforme a legislação em vigor. Certifique-se de que a mangueira tem pelo menos Ø13mm e que é reforçada, com o comprimento máximo de 30 metros. A Schulz recomenda a instalação da Linha de Carretel retrátil com mangueira de 10 metros, 20 metros e 30 metros.

## MEDIDAS NECESSÁRIAS PARA ABASTECIMENTO DE ÁGUA A PARTIR DE OUTRAS FONTES

Usar somente água sem impurezas. Montar filtros adicionais no caso de haver risco de presença de areia na entrada de água (ex.: água de poço). A Schulz recomenda o uso do pré-filtro para hidrolavadoras (o pré-filtro não acompanha a hidrolavadora).

## MONTAGEM E PREPARO

Para preparar a hidrolavadora para o uso procedam as instruções que seguem:

1. Conecte a ponta da mangueira na pistola (Figura 8.1).
  2. Fixe o bocal da mangueira na conexão de saída da hidrolavadora (Figuras 8.2); Aperte firmemente o conector manualmente, não utilize chave para não danificar o conector.
  3. Aperte o botão de travamento da pistola para travar o gatilho na posição DESLIGADO (Figura 8.6).
  4. Conecte a mangueira de entrada de água à hidrolavadora (Figura 8.8).
- Obs.:** Mangueira de entrada não é fornecida com o produto.
5. Conecte a ponteira de pulverização ao conjunto anterior (Figura 8.7).
  6. Libere o abastecimento de água, certificando-se de que o registro esteja totalmente aberto e o sistema não esteja com ar.
  7. Conecte o plugue do produto à tomada de alimentação elétrica.
  8. Solte o botão de travamento da pistola "ON" Des travado, "OFF" Travado (Figura 8.6)
  9. Pressione o botão de ligar da chave Liga/Desliga.
  10. A sua hidrolavadora está pronta para ser utilizada.

## LIGANDO A HIDROLAVADORA

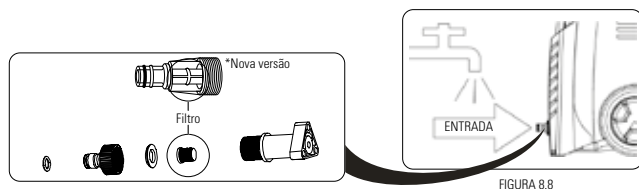
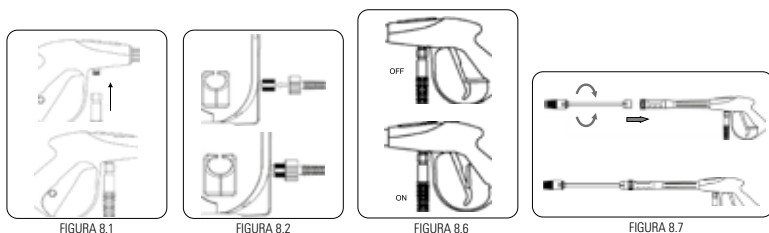

Para ligar a sua hidrolavadora, proceda conforme segue:

1. Tenha certeza de que a hidrolavadora foi corretamente montada e preparada para o uso.
2. Pressione o botão Liga/Desliga (I) para ligar a hidrolavadora.
3. Ajuste o leque do jato d'água em função da tarefa a ser realizada.
4. Solte o botão de travamento da pistola e aponte o bico para a área a ser limpa.
5. Aperte o gatilho da pistola e realize a limpeza desejada.

### AJUSTANDO A PULVERIZAÇÃO

Escolha o bico específico para o uso.

1. Engate o bico puxando o engate rápido da lança e certifique se está conectado corretamente.
2. O jato intenso deve ser usado para limpar pequenas áreas onde é necessário maior pressão e força de limpeza.
3. O leque amplo deve ser usado para grandes áreas de limpeza que não necessitem de tanta pressão para remover a sujeira.
4. "PRESSURE" pressão máxima suportada pela lança (34,5MPa).



### ATENÇÃO

As superfícies pintadas ou tratadas podem ser suscetíveis a danos provocados por jato de alta pressão. Antes de limpar veículos, por exemplo, sempre verifique as informações do fabricante, se as superfícies são adequadas para lavagem com alta pressão ou se existem quaisquer restrições. Neste caso, não utilize a hidrolavadora para esta tarefa. Algumas precauções gerais úteis são:

Nunca posicione o bico de limpeza a menos de 30 cm da superfície a ser limpa.

Nunca utilize a hidrolavadora para limpeza de superfícies com pintura solta ou mal protegida, frágil, sobre elementos soltos etc.

Sempre mantenha o jato de limpeza em movimento sobre a superfície. Não deixe o jato na mesma posição por um período prolongado, pois isto pode causar danos à superfície.

Obs.: Na dúvida sempre consulte as informações do objeto ou da superfície a ser limpa com o fabricante.

### DESLIGANDO A HIDROLAVADORA APÓS O USO

Após terminar o trabalho com a hidrolavadora, siga os procedimentos mostrados abaixo para desligar e desconectar o equipamento:

1. Pressione o botão Liga/Desliga (O) para desligar a hidrolavadora.
2. Feche o registro de água de entrada.
3. Descarregue a água da bomba e mangueira através do acionamento do gatilho da pistola (segure apertado por alguns segundos até que cesse de sair água do bico).
4. Trave o gatilho na posição DESLIGADO (OFF).
5. Desconecte o plugue da tomada de energia elétrica.



### ATENÇÃO

Use sempre o filtro (vendido separadamente (Figura 8.19)).



FIGURA 8.19

## **SEGURANÇA ELÉTRICA**

A Figura 8.20 mostra a conexão (plugue). Para o modelo 2950W, a rede de alimentação deve possuir o condutor terra. Para sua segurança contra choques elétricos, somente utilize sua hidrolavadora em instalações com disjuntor diferencial residual (DR) de 30 mA. Se necessário contrate um eletricista de sua confiança e solicite a instalação deste componente de segurança.

Modelo	Tensão	Fio (seção mínima)	Fusível/ Disjuntor	Distância máxima quadro distribuição	Extensão até 10 m (seção mínima)	Extensão até 20 m (seção mínima)
Hidrolav 2950	220	2,5 mm <sup>2</sup>	16 A	26 m	1,5 mm <sup>2</sup>	2,5 mm <sup>2</sup>

TABELA 8.1 - INSTALAÇÃO ELÉTRICA



FIGURA 8.20

## 9. MANUTENÇÃO PREVENTIVA



Para realizar manutenção e limpeza do produto, utilize luva apropriada “de couro” para evitar ferimentos.

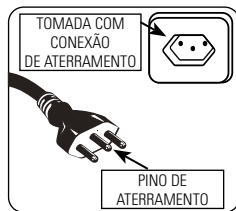

### ATENÇÃO

A fim de garantir o perfeito funcionamento e prolongar a vida útil do seu equipamento, siga as recomendações abaixo:

#### Manutenção do óleo

1. Checar periodicamente o nível de óleo;
2. Use apenas óleo 15W/40;
3. Após as primeiras 50 horas de uso, realize a troca do óleo (aproximadamente 230ml ou até a metade do nível do visor);
4. Após a primeira troca de óleo, realizar as próximas trocas de 100 em 100 horas, ou a cada 6 meses;
5. Para ter acesso a entrada de óleo, desmonte a proteção, soltando os dois parafusos laterais.

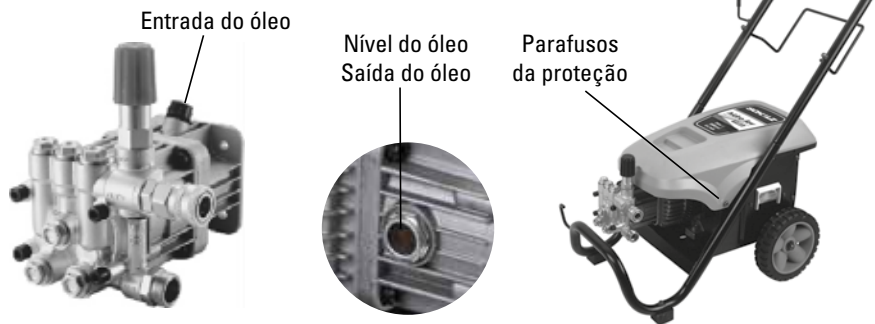

#### Manutenção e limpeza:

Antes de realizar qualquer limpeza ou manutenção, desconecte o equipamento rede elétrica; Após o uso, realize uma limpeza no equipamento com o auxílio de um pano úmido (não jogar água no equipamento) e armazene-a em local limpo, seco, protegido de umidade e poeira. Mantenha sua ferramenta longe do alcance de crianças e pessoas inadvertidas não familiarizadas com o uso do equipamento; Uma limpeza regular do bico é importante para aumentar a eficiência da hidrolavadora. Desta forma, o bico precisa ser limpo regularmente usando um alfinete (Figura 9.1).



FIGURA 9.1

**Transporte:**

Não puxe ou carregue o equipamento pelo cabo elétrico ou permita o contato deste com arestas, elementos cortantes, superfícies ásperas, materiais químicos ou óleos que possam danificar as propriedades flexíveis e isolantes do mesmo;

Não transporte a ferramenta com o gatilho travado na posição “ligado”.

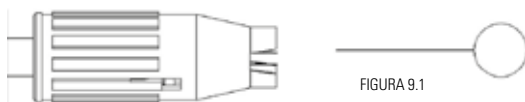
**Reparos:**

Caso necessário realizar qualquer repar, entre em contato com uma assistência Schulz mais próxima de você. Devem ser utilizadas peças originais Schulz. O uso de peças não originais acarreta em perda da garantia e poderá causar danos ao equipamento ou ao usuário;

Se o cabo elétrico for danificado (apresentar rachadura ou perda de isolamento) o mesmo precisa ser substituído exclusivamente pelo POSTO SAC SCHULZ que deverá utilizar uma peça nova original, a fim de evitar qualquer risco para o usuário em decorrência da falha mencionada.

## 10. MANUTENÇÃO CORRETIVA

Para garantir a SEGURANÇA e a CONFIABILIDADE no produto, os reparos, as manutenções e os ajustes deverão ser efetuados através de nosso POSTO SAC SCHULZ mais próximo, o qual utiliza peças originais.

## 11. ORIENTAÇÕES E RECOMENDAÇÕES AMBIENTAIS

### 1. Descarte de Efluente Líquido

A presença de efluente líquido ou condensado não tratado em rios, lagos ou outros corpos hídricos receptores pode afetar adversamente a vida aquática e a qualidade da água. Por conta disso, a Schulz recomenda tratar adequadamente o efluente líquido em conformidade com os requisitos regulamentares da legislação vigente. O condensado removido diariamente do reservatório, conforme orientações do capítulo “Manutenção Preventiva” do manual de instruções do produto, deve ser acondicionado em recipiente e/ou em rede coletora adequada para seu posterior tratamento. A Schulz comercializa Separadores de Água e Óleo que visam ajudar no tratamento deste efluente.

### 2. Descarte de Resíduos Sólidos (peças em geral e embalagem do produto)

A geração de resíduos sólidos é um aspecto que deve ser considerado pelo usuário na utilização e manutenção do seu equipamento. Os impactos causados no meio ambiente podem provocar alterações significativas na qualidade do solo, água superficial e subsolo, bem como na saúde da população. A Schulz recomenda o manejo dos resíduos oriundos do produto desde a sua geração, manuseio, movimentação, tratamento até a sua disposição final. O descarte de resíduos sólidos deve ser feito de acordo com os requisitos regulamentares da legislação vigente.

### 3. Logística Reversa

A Schulz viabiliza a prática da logística reversa para todos os seus produtos e embalagens. O principal objetivo da iniciativa é reinserir os resíduos em novos ciclos produtivos, deixando de descartá-los no meio ambiente, aumentando a vida útil dos aterros e evitando a extração de matérias-primas.

Dessa maneira, quando o produto Schulz completar sua vida útil, é possível procurar um POSTO SAC SCHULZ para realizar o retorno do item, que será reciclado ou reaproveitado. Já as embalagens devem ser descartadas nos pontos de coleta seletiva da cidade ou encaminhadas um POSTO SAC SCHULZ.

Ficou com dúvidas? Também estamos disponíveis no **0800 047 7474** para orientar sobre o descarte e a logística reversa de nossos produtos e embalagens.

## 12. DIAGNÓSTICO DE FALHAS

Muitas vezes, aquilo que a primeira vista parece ser um defeito, pode ser solucionado por você mesmo sem a necessidade de recorrer a um POSTO SAC SCHULZ. Persistindo o problema após concluídas as ações corretivas abaixo, entre em contato com o POSTO SAC SCHULZ mais próximo.

DEFEITO EVENTUAL	CAUSA PROVÁVEL	SOLUÇÃO
O jato d'água não esta consistente.	O bico pode estar bloqueado.	Limpe o bico (Ver item no Capítulo - Manutenção Preventiva).
O motor não parte ou para repentinamente.	Deixe a hidrolavadora desligada por aproximadamente 5 minutos para que a temperatura retorne a valores normais.	Cheque a conexão plugue-tomada e fusíveis/disjuntores. A proteção térmica pode ter atuado para prevenir a sobre-carga e queima do motor elétrico.
O motor funciona, mas o jato d'água é fraco.	A bomba pode estar succionando ar.	Cheque se a mangueira de entrada de água esta bem conectada e se a vazão esta dentro do especificado. Abra totalmente o registro de entrada de água.

## 13. TERMO DE GARANTIA

**A SCHULZ COMPRESSORES LTDA. nos limites fixados por este Termo, assegura ao primeiro comprador usuário deste produto a Garantia contra defeito de fabricação por um período de 1 (um) ano (incluído período da Garantia legal - primeiros 90 (noventa) dias), contado a partir da data de emissão da Nota Fiscal de Venda.**

**Para componentes como kit's e acessórios Schulz, quando acompanhado do produto ou adquirido separadamente, têm Garantia contra defeito de fabricação por um período de 90 (noventa) dias, contados a partir da data de emissão da nota fiscal de venda.**

### CONDIÇÕES GERAIS DA GARANTIA

- A.** O atendimento em Garantia será realizado somente mediante a apresentação da Nota Fiscal Original de Venda, em nome do cliente contendo CNPJ/CPF.
- B.** Caso seja constatada pelo POSTO SAC a necessidade de substituição de peças ou reparo em garantia do equipamento, este deverá permanecer inoperante até a conclusão dos serviços, sob pena de extinção da garantia.
- C.** Qualquer serviço em garantia deve ser realizado unicamente e exclusivamente pelo POSTO SAC SCHULZ.
- D.** São excluídos da Garantia componentes que se desgastam naturalmente com o uso regular e que são influenciados pela instalação e forma de utilização do produto, tais como: mangueira, rodas, cabo elétrico, bicos, pistola, punho de transporte, botão liga/desliga, capacitor, acessórios, filtro de água, pistões, molas, vedações, válvulas, rolamentos, lança, bicos, escovas do motor e motor. Componentes estes quando presente no produto. Somente nos casos em que o POSTO SAC SCHULZ constatar defeito de fabricação nos componentes acima citados, são de responsabilidade da SCHULZ COMPRESSORES LTDA.
- E.** Peças que apresentarem defeitos fora do prazo de garantia ficará sobre responsabilidade do cliente sua substituição.
- F.** A Garantia não abrangerá os serviços de instalação, desinstalação, reinstalação, relubrificação de rolamentos, ajustes solicitados pelo cliente, os danos à parte externa do produto bem como os que este venha a sofrer em decorrência de mau uso, oxidação, instalação em desacordo com o manual de instruções, agentes corrosivos ou outros contaminantes, negligência, imperícia, modificações e adaptações no produto que alterem seu padrão original de fábrica, agentes externos, intempéries, uso de acessórios impróprios, mau dimensionamento para a aplicação a que se destina, quedas, perfurações, utilização em desacordo com o Manual de Instruções, ligações

elétricas em tensões impróprias, conversão de voltagem incorreta do motor elétrico contrária à aquisição do produto/equipamento ou em redes sujeitas a flutuações excessivas ou sobrecargas.

- G.** O fabricante do motor elétrico e da chave de partida concederá garantia apenas no motor elétrico e chaves montados de fábrica, somente se no laudo técnico emitido pelo seu representante técnico constatar defeito de fabricação. Os defeitos oriundos de má instalação não estão cobertos pela garantia
- H.** Nenhum representante ou revendedor está autorizado a receber o produto de cliente e encaminhá-lo para o POSTO SAC SCHULZ, ou fornecer informações em nome da SCHULZ COMPRESSORES LTDA. sobre o andamento do serviço. A Schulz Compressores LTDA. ou o POSTO SAC SCHULZ não se responsabilizarão por eventuais danos ou demora em decorrência desta não observância.
- I.** Fica excluído da garantia qualquer reparo ou ressarcimento por danos ocasionados durante o transporte (de ida e volta do POSTO SAC SCHULZ) efetuado pelo cliente.
- J.** Peças originais adquiridas e instaladas pelo consumidor não incorrem garantia.

### **EXTINÇÃO DA GARANTIA**

Esta Garantia será considerada sem efeito quando:

- A.** Do decurso normal do prazo de sua validade.
- B.** O produto for entregue para o conserto ou remanejado para outro local por pessoas/empresas não autorizadas/credenciadas pela SCHULZ COMPRESSORES LTDA., e forem verificados sinais de violação de suas características originais ou montagem fora do padrão determinado pela fábrica.
- C.** Caso for constatado o uso do equipamento para fins profissionais e/ou industriais.

### **OBSERVAÇÕES**

- A.** Esta hidrolavadora foi comercializada de acordo com as especificações técnicas fornecidas pelo cliente: vazão, pressão de operação e tensão, no ato do pedido de compra junto ao distribuidor/revendedor Schulz.
- B.** O princípio de funcionamento da sua hidrolavadora é primordial, o qual para ter um correto funcionamento e vida útil longa, necessita também de limpeza do filtro de entrada de água em intervalos regulares conforme indicado neste manual.
- C.** O prazo para execução de um serviço será indicado no relatório de atendimento na data de entrega do produto ao POSTO SAC SCHULZ.
- D.** São de responsabilidade do cliente as despesas decorrentes do atendimento de chamadas julgadas improcedentes.
- E.** Nenhum revendedor, representante ou POSTO SAC SCHULZ tem autorização para alterar este Termo ou assumir compromissos em nome da Schulz Compressores LTDA.
- F.** Desenhos, dimensões e fotos unicamente orientativos.
- G.** O atendimento será realizado pelo técnico mediante as condições de logística local.

Nota: A SCHULZ COMPRESSORES LTDA. reserva-se ao direito de promover alterações neste Manual de instruções sem aviso prévio.

## **14. ASSISTÊNCIA TÉCNICA**

Procure a assistência técnica mais perto de você, acesse nosso site: **[www.schulz.com.br/pt/site/compressores/assistencia](http://www.schulz.com.br/pt/site/compressores/assistencia)** ou ligue **0800 347 4141** (de segunda a sexta-feira, das 8h às 18h).

Schulz Compressores LTDA. lo felicita por haber adquirido más un producto con la calidad SCHULZ. Una empresa con sistema de calidad certificado: **ISO 9001** y sistema de gestión ambiental: **ISO 14001**

Este producto fue proyectado y fabricado de acuerdo con las principales normas aplicables y vigentes, tales como: EN 1012-1, ABNT NBR NM 60335-1:2010, NR12 (Aspectos referentes al proyecto y fabricación del producto, acciones de instalación, capacitación y otras también necesarias al cumplimiento de la NR12, son de responsabilidad del cliente)



### IMPORTANTE

Siempre que utilice este producto eléctrico debe observar ciertas precauciones básicas de seguridad, descritas en el capítulo INSTRUCCIONES DE SEGURIDAD. Lea el manual de instrucciones, con el objetivo de reducir riesgos y prevenir daños personales o materiales a su equipo.

## 2. INTRODUCCIÓN



### PARA LA CORRECTA UTILIZACIÓN DEL PRODUCTO SCHULZ, LE RECOMENDAMOS LA LECTURA Y COMPENSIÓN COMPLETA DE ESTE MANUAL CON LAS INSTRUCCIONES ORIGINALES.

- Este Manual de Instrucciones contiene importantes informaciones de instalación, usos, mantenimiento y seguridad, debiendo el mismo estar siempre disponible para el operador.
- Los números en negrito que muestra el texto, están mencionados en el Capítulo - Principales Componentes y sus Funciones.
- Ocurriendo un problema que no pueda ser solucionado con las informaciones contenidas en este manual contacte al Asistente Técnico/Distribuidor Autorizado Schulz más próximo, que estará siempre disponible para ayudarlo o en el sitio ([www.schulz.com.br](http://www.schulz.com.br)).
- Para validar la garantía deberán ser observadas las condiciones presentadas en el capítulo TÉRMINO DE GARANTÍA.

## 3. INSPECCIÓN EN EL EQUIPAMIENTO

- Verifique e inspeccione si ocurrieron daños causados por el transporte. Caso afirmativo, comuníquese al transportador de inmediato.
- Garantícese de que todas las piezas averiadas sean reemplazadas y que los problemas mecánicos y eléctricos, sean corregidos antes de operar el equipamiento.
- No encienda el equipamiento si el mismo no se encuentra en perfectas condiciones de uso.
- Escriba el número de serie del compresor, el cual está localizado en la placa fijada en la unidad del equipamiento, en el capítulo prestación de servicio de este manual.

## 4. APLICACIÓN

Este producto fue desarrollado para uso profesional o residencial. Es indicado para limpieza de aceras, pisos, paredes y automóviles.

## 5. INSTRUCCIONES DE SEGURIDAD



Si es utilizada de manera inadecuada, la hidrolavadora puede causar daños físicos y materiales. A fin de evitarlos, lea las siguientes informaciones y recomendaciones:

### 1. Este equipamiento:



- posee partes calientes, eléctricas y piezas en movimiento;  
- posee plug 2P+T con conductor Tierra. Para su seguridad no elimine el perno Tierra ni utilice adaptador con apenas 2 entradas - riesgo de choque eléctrico;



- puede provocar interferencias mecánicas o eléctricas en equipamientos sensibles y que estén próximos;  
- ATENCIÓN: Nunca dirija el chorro de presión hacia las personas o animales.



- requiere una persona capacitada, con el uso y utilización de equipamiento de protección individual (EPI) adecuado. El chorro de presión puede lanzar pequeños objetos en contacto con el agua. Por ese motivo,



se debe manipular la hidrolavadora con lentes de protección y vestimenta adecuada.

2. Antes de efectuar cualquier tipo de mantenimiento o limpieza en la hidrolavadora, desconéctela de la energía eléctrica.

3. Nunca efectúe la limpieza de la parte externa del producto con solvente.

4. Agentes de limpieza: para no perjudicar la superficie a ser limpiada, utilice solamente detergente neutro. Cuando sea necesario utilizar detergentes alcalinos o ácidos, lea atentamente las instrucciones del fabricante. No utilice cloro ni derivados que afecten el medio ambiente. Antes del almacenamiento, garantice una buena limpieza de la hidrolavadora y de las piezas.

5. Nunca utilice conductor (extensión/alargue) fuera de lo especificado (ver Tabla 8.1), y el mismo no deberá tener acoples. Si se utiliza un cable de extensión, el plug y la toma de energía deben ser a prueba de agua. AVISO: cables inapropiados de extensión pueden resultar peligrosos.



6. El chorro de alta presión cuando es utilizado incorrectamente puede ser peligroso y no debe ser direccionado directamente hacia personas, animales, equipamientos eléctricos o hacia la propia hidrolavadora. No dirija el chorro contra si mismo, otra persona, o para lavar la ropa y los zapatos.

7. Esta imagen está colocada en el producto final con el objetivo de alertarlo para no apuntar el chorro de agua hacia personas, animales, equipamientos eléctricos o hacia la propia hidrolavadora.

8. La hidrolavadora de presión no debe ser utilizada por niños ni personas sin entrenamiento o incapacitadas.



9. Para mantener la seguridad de los mecanismos del producto, utilice solamente repuestos sobresalientes originales SCHULZ.



10. No utilice la hidrolavadora con líquidos tóxicos, inflamables ni cualquier producto químico inadecuado. Puede haber peligro de explosión o intoxicación.

11. Seque bien las manos para cualquier manipulación con componentes conectados a la energía eléctrica (botón enciende/apaga, cable y plug de alimentación, etc.), especialmente para encender/ apagar y desconectar el plug de la red eléctrica.

12. Respete siempre los requisitos de la compañía local de suministro de agua. De acuerdo con la DIN 1998, la hidrolavadora puede ser solamente conectada directamente a la red de suministro de agua si una válvula de retención o contraflujo es instalada en la manguera de entrada de la hidrolavadora (ítems no provistos con el producto).

13. Tras el uso, desconecte la manguera, pistola, extensiones, boquillas, etc. y almacénelos cuidadosamente en un local seco y seguro. Mantenga el producto distante del alcance de niños.

14. Este equipo no debe ser utilizado por personas (incluidos niños) con capacidades sensoriales o mentales reducidas, o la falta de experiencia y conocimiento, a menos que sean supervisados o instruidos en el uso del equipo para alguien que es responsable de su seguridad;

15. Evite almacenar el producto a temperaturas inferiores de 5°C.

16. No altere la calibración de la válvula de seguridad.



17. No altere los diámetros o mecanismos de desempeño operacional.
18. Tenga cuidado con la manguera de alta presión (no la pise, doble o pase por encima con el coche).
19. Para no causar daños a la bomba, nunca coloque la hidrolavadora en funcionamiento sin agua, aunque sea por un corto período de tiempo.
20. Evite el contacto de niños con embalajes, accesorios y partes del producto.
21. Los niños deben ser supervisados para que no jueguen con el equipo;
22. Debido a la fuerza de retorno, sujete siempre firmemente la pistola en uso.
23. Dudas sobre el correcto funcionamiento o en la presencia de cualquier irregularidad en el equipamiento, suspenda inmediatamente su funcionamiento y contacte el ASISTENTE TÉCNICO / DISTRIBUIDOR AUTORIZADO más próximo.
24. La instalación eléctrica debe ser realizada por una persona cualificada y de acuerdo con la norma IEC 60364-1 (IEC60335-2-79/A1:2004);
25. El símbolo  significa que el producto posee doble aislación, lo que proporciona mayor seguridad contra choques eléctricos.
26. SCHULZ no se responsabiliza por daños o consecuencias causadas por el uso indebido de este equipamiento.
27. El agua con impurezas y suciedad dañan su hidrolavadora. Utilice sólo en agua limpia. Utilice siempre el filtro.
28. No utilice el equipo si un cable eléctrico o partes importantes del aparato están estropeados, por ejemplo, dispositivos de seguridad, mangueras de alta presión, gatillo de la lanza, etc.
29. Debido a que el chorro sale de las boquillas de alta presión (0 °, 15 ° y 45 °), Una fuerza de retroceso actúa sobre la pistola. Por lo tanto, sostenga firmemente la pistola y la boquilla.
30. El equipo cumple con los requisitos de estabilidad durante el uso, transporte, montaje, desmontaje cuando está fuera de servicio, pruebas previsible o mal funcionamiento.
31. **ATENCIÓN:** El agua que fluye a través del reflujo preventivo se considera no potable.
32. **ATENCIÓN:** Apague siempre el interruptor de encendido cuando dejar la máquina
33. **ATENCIÓN:** Cuando se activa el gatillo, la pistola tiene una fuerza de retroceso. Por lo tanto, sostenga la pistola firmemente.

**Nota:**

La red de distribución de energía no deberá presentar variación de tensión superior al +/- 10%.

La caída de tensión propiciada por la oscilación de partida no debe ser superior al 10%.

Para su seguridad, el cable de alimentación flexible dispone de plug con aterramiento otros producto posee doble aislación.

LOS GASTOS DE INSTALACIÓN Y DE LOS ACCESORIOS SON POR CUENTA DEL CLIENTE.



**AVISO**

**ADVERTENCIA: equipo de seguridad**

**Atencion:** Los dispositivos de seguridad protegen al usuario y no se pueden cambiar ni eliminar. **Interruptor**

**de la máquina:** El interruptor de la máquina evita la operación accidental del equipo. **Pistola de bloqueo**

**de seguridad:** Con este sistema, una persona impedida no puede operar el equipo y usarlo incorrectamente.

**Sistema de parada total:** Si suelta el gatillo de la pistola, la bomba de alta presión se apaga mediante un

interruptor de presión. Si se aprieta el gatillo, la bomba vuelve a operar. **Inspección de seguridad:** Puede

concertar con su distribuidor una inspección y mantenimiento periódico de su equipo. **Dispositivo de segu-**

**ridad:** Su equipo está equipado con un sistema de seguridad / alivio con válvula de derivación. Al cerrar la

pistola (soltando el gatillo), la válvula de derivación se abre instantáneamente, permitiendo que el agua recir-

cule mientras evita la acumulación de presión que podría dañar su equipo. Este sistema viene preestablecido

de fábrica y no puede ser manipulado.

## 6. PRINCIPALES COMPONENTES

1. Regulador de presión
2. Soporte para cable eléctrico o manguera
3. Bomba axial
4. Empuñadura
5. Conexión para salida de agua
6. Conexión y filtro para entrada de agua
7. Soporte pistola
8. Botón enciende/apaga
9. Traba de seguridad
10. Boquilla de pulverización
11. Pistola
12. Lanza/Prolongación
13. Manguera
14. Rueda

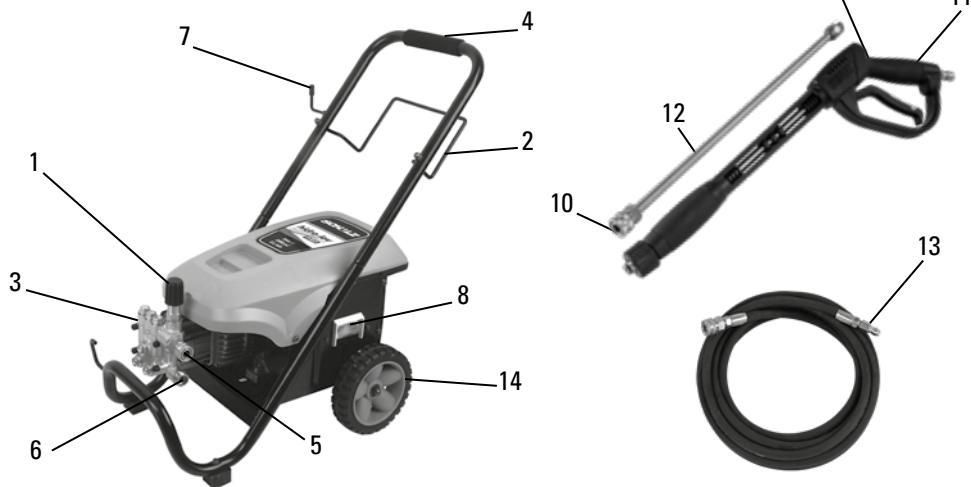

## 7. CARACTERÍSTICAS TÉCNICAS

MODELO	PRESIÓN		SALIDA L/min	ACELERACIÓN DE RECUO* (m/s <sup>2</sup> )	CORRIENTE (A)	TENIÓN (V)	POTENCIA (W)	FRECUENCIA (Hz)	TEMPERATURA MAX. C°	RUIDO dB	PESO kg
	Nominal MPa (psi)	Máxima MPa (psi)									
HIDRO LAV 2950W	12 (1740)	14 (2030)	10	1.8	12,4	220	2950	60	50	91	35,5

TABLA 7.1 - CARACTERÍSTICAS TÉCNICAS

\*Aceleración de la pistola durante la operación (valor ponderado)

MODELO HIDROLAV	2950W
Temperatura (máx.)	50°C
Presión (máx.)	0,5 MPa
Ø Manguera (mín.)	1/2"
Largo de la Manguera (máx.)	30 metros
Caudal (mín.)	10 L/min

TABLA 7.2 - ESPECIFICACIONES DE ABASTECIMIENTO DE AGUA

## 8. INSTALACIÓN



### ATENCIÓN

Para evitar posibles daños a su equipamiento usted precisa conectar la manguera de entrada, liberar el agua y accionar el gatillo de la pistola para retirar todo el aire del sistema hasta que salga solamente agua, antes de encender la hidrolavadora.

Verifique también el filtro de entrada periódicamente y si es necesario realice su limpieza (Figura 8.8)

Antes de usar la hidrolavadora a presión, asegúrese de que no haya personas o animales domésticos en el área de trabajo.

Siempre que utilice un producto eléctrico, se deben observar ciertas precauciones básicas de seguridad, con el propósito de reducir riesgos de incendio, choque eléctrico y accidentes personales.

Asegúrese de que la hidrolavadora esté apagada y desconectada de la red de energía antes de iniciar los siguientes procedimientos de preparación para el uso.

Para garantizar un servicio de calidad, utilice la línea de carretes retráctiles con manguera Hidrolav.



### ATENCIÓN

#### ANTES DE ENCENDER LA MÁQUINA

¡Reemplazar el tapón con el respiradero del cárter es obligatorio antes de operar la lavadora!

1. Su nueva lavadora está equipada con un tapón (4), que evita fugas de aceite durante el transporte;
2. Para acceder al enchufe, retire la tapa protectora, aflojando los dos tornillos laterales (3);
3. Retire el tapón (4) y reemplácelo con el respiradero de presión del cárter (5);
4. Vuelva a montar la protección de la máquina.



Tapón (4)



Tapón de presión del cárter (5)

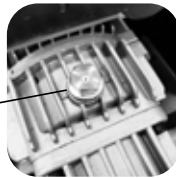

Tornillos de la protección (3)



#### CONEXIÓN CORRECTA A LA RED DE AGUA POTABLE

Obedezca las exigencias de la empresa abastecedora de agua local. De acuerdo con la Norma DIN 1988, el aparato solamente puede ser conectado a la red de abastecimiento de agua potable si la válvula de retención para impedir el contraflujo con recurso de drenado es instalada en la manguera de entrada de agua. Fije el engate rápido en la manguera de alimentación de agua (engate rápido no suministrado).

Encaje el engate rápido de la manguera en el terminal de la máquina y conéctela al suministro del agua.

#### LONGITUD Y CALIDAD DE LA MANGUERA DE ABASTECIMIENTO DE AGUA

El aparato puede ser conectado directamente a la tubería de abastecimiento de agua potable solamente si la manguera de abastecimiento es suministrada con una válvula de retención para prevenir el contraflujo conforme la legislación vigente. Asegúrese de que la manguera tenga por lo menos  $\varnothing 13\text{mm}$  y de que esté reforzada, con longitud máxima de 30 metros. Schulz recomienda la instalación de la Línea de Carrete retráctil con manguera de 10 metros, 20 metros y 30 metros.

## MEDIDAS NECESARIAS PARA ABASTECIMIENTO DE AGUA A PARTIR DE OTRAS FUENTES

Usar solamente agua sin impurezas. Colocar filtros adicionales en el caso de haber riesgo de presencia de arena en la entrada de agua (ej.; agua de pozo), Schulz recomienda el uso del prefiltro para hidrolavadoras (el prefiltro no acompaña la hidrolavadora).

## MONTAJE Y PREPARO

Para preparar la hidrolavadora al uso, tenga en consideración las siguientes instrucciones:

1. Conecte la punta de la manguera en la pistola (Figura 8.1).
  2. Atornille la boquilla de la manguera en la conexión de salida de la hidrolavadora (Figura 8.2); Apriete firmemente el conector manualmente, no utilice llave para no averiar el conector.
  3. Accione el botón de trabado de la pistola para trabar el gatillo en la posición APAGADO (Figuras 5.6).
  4. Conecte la manguera de entrada de agua a la hidrolavadora (Figura 8.8).
- Obs.:** la manguera de entrada no es suministrada con el producto.
5. Conecte la boquilla de pulverización al conjunto anterior (Figura 8.7).
  6. Libere el abastecimiento de agua, asegurándose de que la válvula esté totalmente abierta y el sistema no esté con aire.
  7. Conecte el plug del producto a la red de alimentación eléctrica.
  8. Suelte el botón de trabado de la pistola "ON" Destrabado, "OFF" Trabado (Figura 8.6).
  9. Oprima el botón de encender de la llave Enciende/Apaga.
  10. Su hidrolavadora está pronta para ser utilizada.



FIGURA 8.1



FIGURA 8.2

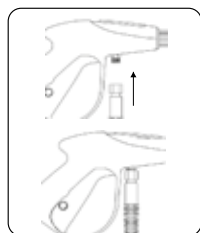

FIGURA 8.6

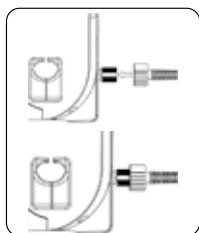

FIGURA 8.7

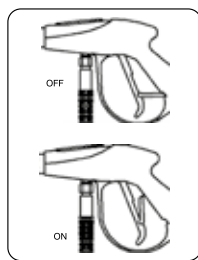

FIGURA 8.8

## ENCENDIENDO LA HIDROLAVADORA

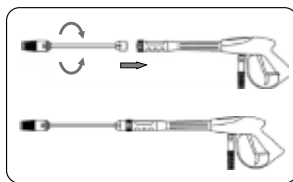
Para encender su hidrolavadora, proceda de la siguiente forma:

1. Asegúrese de que la hidrolavadora fue correctamente armada y preparada para su uso.
2. Oprima el botón Enciende/Apaga (I) para encender la hidrolavadora.
3. Ajuste la graduación del chorro de agua en función de la tarea a ser realizada.
4. Suelte el botón de trabado de la pistola y apunte la boquilla para el área a limpiar.
5. Accione el gatillo de la pistola y realice la limpieza deseada.

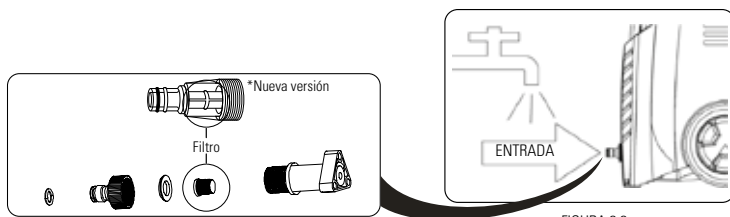
## AJUSTANDO LA PULVERIZACIÓN

Elija la boquilla específica para su uso.

1. Enganche la boquilla tirando del acoplador rápido de la pluma y asegúrese de que esté conectado correctamente.
2. El spray intenso debe usarse para limpiar áreas pequeñas donde se requiere mayor presión y fuerza de limpieza.
3. El spray grande debe usarse para áreas de limpieza grandes que no requieran tanta presión para eliminar la suciedad.
4. "PRESIÓN" Presión máxima soportada por la lanza (34.5MPa).



### ATENCIÓN

Las superficies pintadas o tratadas pueden ser susceptibles a daños provocados por chorro de alta presión. Antes de limpiar vehículos, siempre verifique en las informaciones del fabricante, si las superficies son adecuadas para lavado con alta presión o si existen otras restricciones. En este caso, no utilice la hidrolavadora para esta tarea. Algunas precauciones generales son útiles:

Nunca posicione la boquilla de limpieza a menos de 30 cm de la superficie a ser limpiada.

Nunca utilice la hidrolavadora para limpieza de superficies con pintura suelta o mal protegida, frágil, sobre elementos sueltos etc.

Siempre mantenga el chorro de limpieza en movimiento sobre la superficie. No deje el chorro en la misma posición por un periodo prolongado, ya que esto puede causar daños a la superficie. Obs.: En casos de dudas, siempre consulte las informaciones del objeto o de la superficie a ser limpiada con el fabricante.

## DESCONECTANDO LA HIDROLAVADORA TRAS EL USO

Tras concluido el trabajo con la hidrolavadora, siga los siguientes procedimientos mostrados para apagar y desconectar el equipamiento:

1. Oprima el botón Enciende/Apaga (O) para apagar la hidrolavadora.
2. Cierre la válvula de agua de entrada.
3. Descargue el agua de la bomba y manguera, a través del accionamiento del gatillo de la pistola (mantenga accionado por algunos segundos hasta que pare de salir agua de la boquilla).
4. Trabe el gatillo en la posición APAGADO (OFF).
5. Desconecte el plug de la red de energía eléctrica.



### ATENCIÓN

Siempre use el filtro (vendido por separado (Figura 8.19)).



FIGURA 8.19



### SEGURIDAD ELÉCTRICA

La Figura 8.20 muestra la conexión (plug). Para el modelo 2950W, la red de alimentación debe poseer el conductor tierra. Solamente utilice su hidrolavadora en instalaciones con disyuntor diferencial residual (DR) de 30 mA, para su seguridad contra choques eléctricos. Si es necesario contrate un electricista de su confianza y solicite la instalación de este componente de seguridad.



FIGURA 8.20

Modelo	Tensión	Cable (sección mínima)	Fusible/Disyuntor	Distancia máxima cuadro distribución	Extensión hasta 10 m (sección mínima)	Extensión hasta 20 m (sección mínima)
Hidrolav 2950	220	2,5mm <sup>2</sup>	16 A	26m	1,5mm <sup>2</sup>	2,5mm <sup>2</sup>

TABLA 8.1 - INSTALACIÓN ELÉCTRICA

## 9. MANTENIMIENTO PREVENTIVO

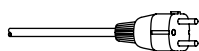

Para realizar el mantenimiento y la limpieza del producto utilice guantes apropiados “de cuero” a fin de evitar cortes en aristas;



### ATENCIÓN

Con el objetivo de garantizar el perfecto funcionamiento y prolongar la vida útil de su equipamiento, prosiga a las siguientes recomendaciones:

#### Mantenimiento de aceite

1. Cheque periódicamente el nivel de aceite;
2. Use solo aceite 15W / 40;
3. Después de las primeras 50 horas de uso, realice un cambio de aceite (aproximadamente 230 ml o la mitad de la mirilla);
4. Después del primer cambio de aceite, realice los siguientes cambios cada 100 horas o cada 6 meses;
5. Para acceder a la entrada de aceite, retire la protección aflojando los dos tornillos laterales.

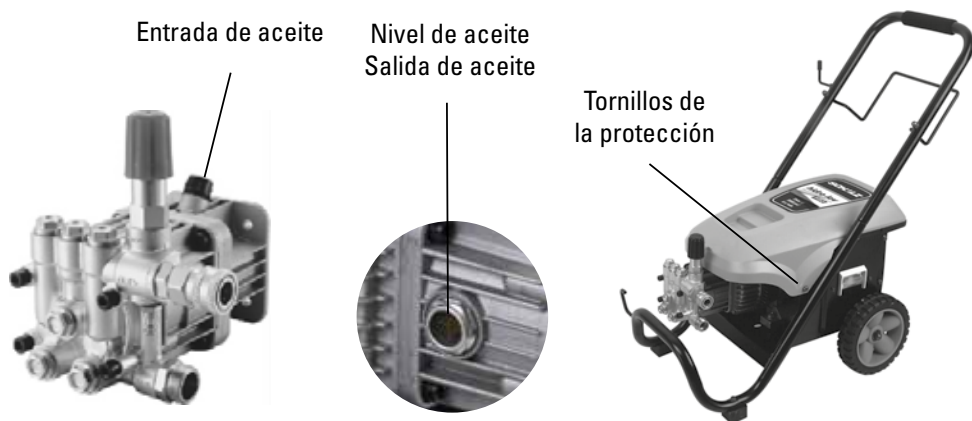

#### Mantenimiento y limpieza:

Desconecte el equipamiento de la red eléctrica antes de realizar cualquier limpieza o mantenimiento. Tras el uso, realice una limpieza en equipamiento con la ayuda de un paño húmedo (no arroje agua) y almacénela en un local limpio, seco y protegido de la humedad y partículas. Mantenga el equipamiento lejos del alcance de niños y personas inadvertidas no familiarizadas con el uso del equipamiento;

Es importante una limpieza regular de la boquilla para aumentar la eficiencia de la hidrolavadora, de este modo, puede ser limpiada regularmente empleando una aguja (Figura 9.1).



FIGURA 9.1

**Transporte:**

No arrastre ni cargue el equipamiento por el cable eléctrico. No permita el contacto del cable con aristas, elementos cortantes, superficies ásperas, materiales químicos o aceites que puedan averiar las propiedades flexibles e aislantes del mismo;

No transporte el equipamiento con el gatillo accionado en la posición “encendido”;

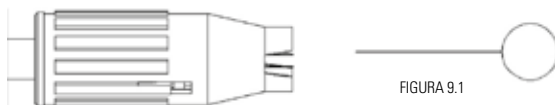
**Reparaciones:**

Cuando sea necesario realizar cualquier reparación, contacte una asistencia Schulz más próxima. Deben ser utilizados repuestos originales Schulz. El uso de repuestos no originales ocasiona la pérdida de la garantía y podrá causar daños al equipamiento o al usuario;

Si el cable eléctrico está averiado (presenta corte o pérdida de aislación), precisa ser reemplazado exclusivamente por el PUESTO SAC SCHULZ que deberá utilizar una pieza nueva original, con el propósito de evitar cualquier riesgo para el usuario en decurso de la falla mencionada.

## 10. MANTENIMIENTO CORRECTIVO

Para garantizar la SEGURIDAD y la CONFIABILIDAD en el producto, las reparaciones, mantenimientos y ajustes, deberán ser efectuados a través de nuestro ASISTENTE TÉCNICO /DISTRIBUIDOR AUTORIZADO SCHULZ más próximo, el cual utiliza piezas originales.

## 11. ORIENTACIONES Y RECOMENDACIONES AMBIENTALES

Com o objetivo de estender a consciência ambiental e boas práticas aos seus clientes, a Schulz orienta o descarte correto dos principais resíduos gerados a partir de produtos da marca, visando reduzir os impactos ambientais.

**Descarte de Resíduos Sólidos (peças em geral e embalagem do produto)**

A geração de resíduos sólidos é um aspecto que deve ser considerado pelo usuário, na utilização e manutenção do seu equipamento. Os impactos causados no meio ambiente podem provocar alterações significativas na qualidade do solo, na qualidade da água superficial e do subsolo e na saúde da população, através da disposição inadequada dos resíduos descartados (vias públicas, corpos hídricos receptores, aterros ou terrenos baldios, etc.). A SCHULZ COMPRESSORES LTDA. recomenda o manejo dos resíduos oriundos do produto desde a sua geração, manuseio, movimentação, tratamento até a sua disposição final.

Um manejo adequado deve considerar as seguintes etapas: quantificação, qualificação, classificação, redução na fonte, coleta seletiva, reciclagem, armazenamento, transporte, tratamento e destinação final.

O descarte de resíduos sólidos deve ser feito de acordo com os requisitos regulamentares da legislação vigente.

**Efluente líquido**

A presença de efluente líquido ou condensado não tratado em rios, lagos ou outros corpos hídricos receptores pode afetar adversamente a vida aquática e a qualidade da água. Por conta disso, a Schulz recomenda tratar adequadamente o efluente líquido em conformidade com os requisitos regulamentares da legislação vigente. O condensado removido diariamente do reservatório, conforme orientações do capítulo “Manutenção Preventiva” do manual de instruções do produto, deve ser acondicionado em recipiente e/ou em rede coletora adequada para seu posterior tratamento. A Schulz comercializa Separadores de Água e Óleo que visam ajudar no tratamento deste efluente.

## 12. DIAGNÓSTICO DE FALLAS

Muchas veces, aquello que a primera vista parece ser un defecto, puede ser solucionado por usted mismo sin necesidad de recurrir a un Asistente Técnico/Distribuidor Autorizado Schulz. En caso de que el problema persista, después de haber intentado las acciones correctivas que se describen a continuación, entre en contacto con el Asistente Técnico/Distribuidor Autorizado Schulz más cercano.

DEFECTO EVENTUAL	CAUSA PROBABLE	SOLUCIÓN
El chorro de agua no es consistente.	La boquilla puede estar obstruida.	Límpiala (ver ítem Capítulo - Mantenimiento Preventivo).
El motor no parte o para repentinamente.	Deje la hidrolavadora apagada aproximadamente 5 minutos, para que la temperatura regrese a los valores normales.	Verifique la conexión plug-enchufe y fusibles/disyuntores. La protección térmica puede haberse activado para prevenir la sobrecarga y quemar el motor eléctrico.
El motor funciona, sin embargo el chorro de agua es tenue.	La bomba puede estar succionando aire.	Verifique si la manguera de entrada de agua está bien conectada y si el caudal está dentro de lo especificado. Abra totalmente la válvula de entrada de agua.

## 13. TÉRMINO DE GARANTÍA

**SCHULZ COMPRESSORES LTDA. en los límites establecidos por este Término, le asegura al primer comprador- usuario de este producto la Garantía contra defecto de fabricación por un periodo de 1 (un) año (incluido el periodo de la Garantía legal - primeros 90 (noventa) días), contado a partir de la fecha de emisión del Documento Fiscal de Venta.**

**Para componentes como kit's y accesorios Schulz, cuando acompañen al producto o adquirido separado, tienen garantía contra cualquier defecto de fabricación un periodo de 90 (noventa) días, contado a partir de la fecha de emisión de la factura de venta.**

### CONDICIONES GENERALES DE LA GARANTÍA

- A.** La solicitud en Garantía será realizada solamente mediante la presentación del Documento Fiscal Original de Venta, preferencialmente a nombre del cliente, conteniendo datos del documento personal y empresarial.
- B.** Cualquier servicio en garantía debe ser realizado única y exclusivamente por el ASISTENTE TÉCNICO/DISTRIBUIDOR AUTORIZADO SAC SCHULZ.
- C.** Son excluyentes de la Garantía, componentes que se desgastan naturalmente por el uso regular y que son influenciados por la instalación y forma de utilización del producto, tales como: manguera, ruedas, cables eléctricos, boquillas, empuñadura de transporte, botón enciende/apaga, capacitor, accesorios, filtro de agua, pistones, resortes, sellos, valvulas, cojinetes, brazo, boquillas, escobillas del motor y motor. Componentes que pueden estar presentes en el producto. Solamente en los casos en que el ASISTENTE TÉCNICO/DISTRIBUIDOR AUTORIZADO SAC SCHULZ constata defecto de fabricación en los componentes encima citados, son de responsabilidad de SCHULZ COMPRESSORES LTDA.
- D.** Quedará sobre responsabilidad del cliente la sustitución de las piezas que presenten defectos fuera del plazo de garantía.
- E.** La Garantía no cubrirá los servicios de instalación, desinstalación, reinstalación, relubricación de rodamientos, ajustes solicitados por el cliente, daños a la parte externa del producto, así como los que éste pueda sufrir en decurso del mal uso, oxidación, instalación en desacuerdo con el manual de instrucciones, agentes corrosivos u otros contaminantes, negligencia, impericia, modificaciones y adaptaciones en el producto



que alteren su modelo original de fábrica, agentes externos, intemperies, uso de accesorios impropios, mal dimensionamiento para la aplicación destinada, caídas, perforaciones, utilización en desacuerdo con el Manual de Instrucciones, conexiones eléctricas en tensiones inadecuadas, conversión de voltaje incorrecta del motor eléctrico contraria a la adquisición del producto/equipamiento o en redes sujetas a excesivas oscilaciones o sobrecargas.

- F.** El fabricante del motor eléctrico y de la llave de partida/arranque concederá garantía apenas en el motor eléctrico y llaves instaladas de fábrica, solamente cuando constate defecto de fabricación en el laudo técnico emitido por su representante técnico. Los defectos provenientes de la mala instalación no están cubiertos por la garantía
- G.** Ningún representante o revendedor está autorizado a recibir el producto del cliente y encaminarlo al ASISTENTE TÉCNICO/DISTRIBUIDOR AUTORIZADO SAC SCHULZ, ni suministrar informaciones en nombre de SCHULZ COMPRESSORES LTDA. sobre el andamio del servicio. Schulz Compresores LTDA. o el ASISTENTE TÉCNICO/DISTRIBUIDOR AUTORIZADO SAC SCHULZ no se responsabilizarán por eventuales daños o demora en decurso de esta inobservancia.
- H.** Queda excluido de la garantía cualquier reparo o resarcimiento por daños ocasionados durante el transporte (de ida y vuelta del ASISTENTE TÉCNICO/DISTRIBUIDOR AUTORIZADO SAC SCHULZ) efectuado por el cliente.

### **ANULACIÓN DE LA GARANTÍA**

Esta Garantía será considerada sin efecto cuando:

- A.** Transcurra el plazo normal de su validez.
- B.** El producto sea entregado para reparo o encaminado a otro local por personas/empresas no autorizadas/homologadas por SCHULZ COMPRESSORES LTDA., y sean verificadas señales de violación de sus características originales o instalación fuera del modelo determinado por la fábrica.
- C.** Sea constatado el uso del equipamiento para fines profesionales y/o industriales

### **OBSERVACIONES**

- A.** Esta hidrolavadora es comercializada de acuerdo con las especificaciones técnicas del cliente: caudal, presión de operación y tensión, en el acto del pedido de compra junto al distribuidor/revendedor Schulz.
- B.** El principio de funcionamiento de su hidrolavadora es fundamental para tener un correcto funcionamiento y larga vida útil. Necesita también limpieza del filtro de entrada de agua a intervalos regulares, conforme lo indicado en este manual.
- C.** El plazo para la realización de un servicio será indicado en el reporte de atendimento en la fecha de entrega del producto al ASISTENTE TÉCNICO / DISTRIBUIDOR AUTORIZADO.
- D.** Son de responsabilidad del cliente, los gastos procedentes del atendimento de llamadas juzgadas improcedentes.
- E.** Ningún revendedor, representante o PUESTO SAC SCHULZ tiene autorización para alterar este Término o asumir compromisos en nombre de Schulz Compresores LTDA.
- F.** Diseños y fotos únicamente orientativos.
- G.** El atendimento será realizado por el técnico mediante las condiciones de logística local.

**Nota:** SCHULZ COMPRESSORES LTDA. se reserva el derecho de realizar alteraciones en este Manual de instrucciones sin previo aviso.

## **15. ASISTENCIA TÉCNICA**

Contacte la asistencia técnica más próxima, accese nuestro sitio [www.schulz.com.br](http://www.schulz.com.br) o llame al + 55 47 3451 8290 (de lunes a viernes, de las 8h a las 18h).

Congratulations for purchasing a product with SCHULZ quality.

An **ISO 9001** quality system and **ISO 14001** environmental management system certified company.

This product was designed and manufactured according to the existing applicable standards such as: EN 1012-1, ABNT NBR NM 60335-1:2010, NR12 (Aspects relating to product design and manufacture, installation, training and other actions also required to meet the NR12, are the sole responsibility of the customer)



### IMPORTANT

When using this product basic safety precautions described in the SAFETY INSTRUCTIONS chapter in order to reduce the risks and prevent personal or material damage to your equipment.

## 2. INTRODUCTION



**FOR THE CORRECT USE OF THE PRODUCT SCHULZ, WE RECOMMEND THE COMPLETE READING AND COMPREHENSION OF THIS MANUAL WITH THE ORIGINAL INSTRUCTIONS.**

- This Instruction Manual contains important information of operation, installation, maintenance and safety, and should always be available for the operator.
- Black numbers in the text, show the key parts and functions
- If there is any problem that cannot be solved by the information provided in this manual, please contact the nearest Schulz Authorized Dealer.
- To validate the warranty there must be observed the conditions presented in the WARRANTY TERM chapter.

## 3. EQUIPMENT INSPECTION

- Inspect and check if damages were caused by transport. If positive, contact immediately the transportation company.
- Certify that all damaged parts be replaced and that all mechanical and electrical problems be solved before operating the product.
- Don't turn on the equipment if it is not in perfect use conditions.
- Write the serial number of the compressor, which is located in the clipboard fixed in the equipment unit, in the service provision chapter in this manual.

## 4. APPLICATION

This product was designed for professional or domestic use. It should be used for cleaning sidewalks, floors, walls and automobiles.

## 5. SAFETY INSTRUCTIONS



If the pressure washer is improperly used, it may cause injuries and damages.

To avoid them, read the information and follow the instructions below:

**1.** This equipment:



- has hot, electrical and moving parts;

- has a 2P+Ground plug. For your safety do not remove the ground pin and do not use an adapter to with only 2 pins – risk of electric shock;



- might cause mechanical or electrical interference on sensitive nearby equipments;

- ATTENTION: Do not direct the pressure jet toward people or animals.

- requires an instructed person to use and adequate personal protective equipment. The water jet might cause small objects to fly. Because of this, when using the pressure washer, wear protection glasses and proper gear.



**2.** Unplug the pressure washer from the power outlet before performing any kind of maintenance or cleaning it.

**3.** Never use solvent to clean the product externally.

**4.** Cleaning products: to avoid damaging the surface to be cleaned, use only neutral detergent. If it's necessary to use alkaline or acid detergents, read carefully the manufacturer's instructions. Do not use chlorine or its derivatives that affect the environment. Make sure the pressure washer and its parts are well cleaned before storage.



**5.** Do not use an extension cord that doesn't meet the specifications (see Table 8.1), and that has mends. If an extension cord is being used, the socket and the power plug must be waterproof. WARNING: Inappropriate extension cords can be dangerous.

**6.** The high-pressure jet might be hazardous when used incorrectly. The jet must not be directed towards people, animals, electrical equipments or on the pressure washer itself. Do not direct the jet against oneself, another person, or to clean clothes and shoes.

**7.** This image is fixed on the product in order to warn you not to direct the water Jet to people, animals, electric equipments or the pressure washer itself.



**8.** The pressure washer must not be used by children and untrained or incapable people.

**9.** To keep the product's mechanisms safe, use only SCHULZ genuine spare parts.



**10.** Do not use the pressure washer with toxic or flammable liquids or any inadequate chemical. Definite explosion and intoxication hazard.

**11.** Dry the hands properly before handling components that are connected to the electricity source (on/off button, power cord, plug, etc.), especially when turning on/off and unplugging from the power outlet.

**12.** Always respect the requirements of the local water supply company. In accordance with DIN 1998, the pressure washer can be directly connected to the water supply network only if a check valve is installed in the washer inlet hose (items are not supplied with the product).

**13.** After use, disconnect the hose, trigger gun, extension wands, nozzles, etc. and store them carefully in a dry and safe place. Keep the product out of reach of children.

**14.** The appliance is not to be used by children or persons with reduced sensory or mental capabilities, or lack of experience and knowledge, unless they have been given supervision or instruction

**15.** Avoid storing the product at temperatures below 5°C.

**16.** Do not modify the safety valve setting.

**17.** Do not modify the diameters or mechanisms of operational performance.

**18.** Be careful with the high-pressure hose (do not step on it, fold or drive the car over it).

19. To avoid damages to the pump, never operate the pressure washer without water, even if for a short period.
20. Prevent children from getting in contact with packaging, accessories and product parts.
21. Children being supervised not to play with the appliance
22. Because of the thrust forces, when using the product, hold the trigger gun firmly.
23. If in doubt regarding the correct operation or in presence of any equipment abnormality, suspend the use immediately and contact the nearest SCHULZ AUTHORIZED DEALER.
24. The electric supply connection made by a qualified electrician and complies with IEC 60364-1 (IEC60335-2-79/A1:2004).
25. The symbols  mean that the product has double insulation, which provides more safety against electric shocks.
26. SCHULZ is not responsible for damages or consequences of the improper use of this equipment.
27. Water with impurities and dirt damages your pressure washer. Use only clean water. Always use filter.
28. Do not use the equipment if an electrical cable or important parts from the device are damaged, for example, security devices, high pressure hoses, lance trigger, etc
29. Due to the jet exiting the high pressure nozzles (0 °, 15 ° and 45 °), a recoil force acts on the pistol. Therefore, firmly hold the gun and nozzle.
30. The equipment meets stability requirements during use, transportation, assembly, disassembly when out of service, foreseeable testing or malfunctions.
31. **ATTENTION:** Water flowing through preventive reflux is considered non-potable.
32. **ATTENTION:** Always turn off the power switch when leaving the machine.
33. **ATTENTION:** Always that the trigger is activated, the pistol has a recoil force. Therefore, hold the pistol firmly.

**Note:**

The electrical network must not present voltage variations superior to +/- 10%.

The voltage drop resulting from the start peak must not be superior to 10%.

For your safety, the flexible power cord offers a plug with ground pin. Other product has double insulation.

THE CUSTOMER IS RESPONSIBLE FOR EXPENSES RELATED TO THE INSTALLATION AND ACCESSORIES.



**IMPORTANT**

**WARNING: Safety Equipment**

**Attention:** Safety devices protect the user and cannot be changed or deleted. **Machine switch:** The machine switch prevents the inadvertent actuation of the equipment. **Safety Locking Pistol:** With this system, a person unprepared cannot trigger the equipment and use it incorrectly. **TOTAL STOP System:** If you release the gun trigger, the high pressure is turned off by a switch pressure. If the trigger is pulled the pump, the pump turn on again.. **Security Inspection:** You can establish with your dealer an agreement for an inspection and periodic maintenance of its equipments. **Safety device:** Your equipment is equipped with a safety / relief valve with bypass valve. When closing the pistol (releasing the trigger) the bypass valve opens instantly allowing recirculation water while preventing a buildup of pressure that could damage your equipment. This system is factory preset and cannot be manipulated.

## 6. MAIN COMPONENTS

1. Adjustable regulator
2. Power cord hook or hose
3. Axial pump
4. Handle
5. Water outlet fitting
6. Connection and filter for water inlet
7. Trigger gun hook
8. On/off button
9. Safety lock
10. Nozzle
11. Trigger gun
12. Extension wand
13. Hose
14. Wheel

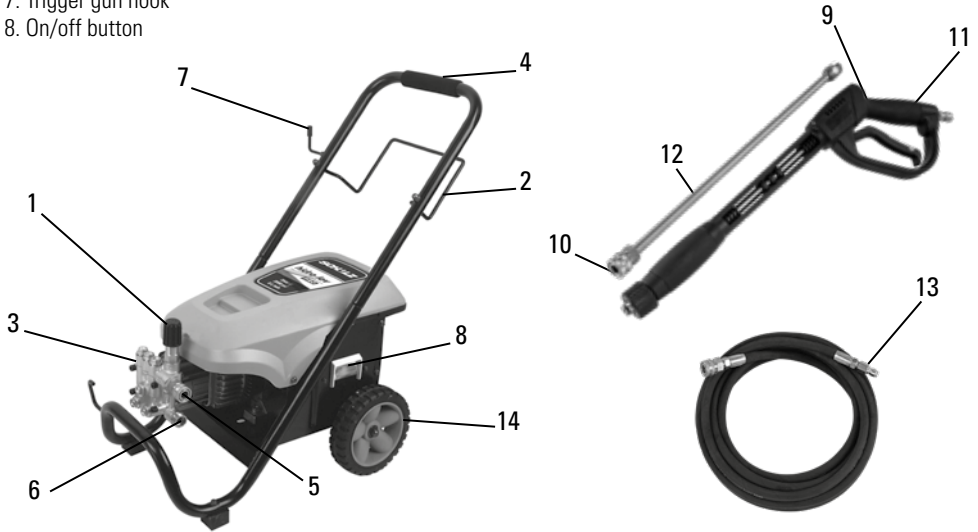

## 7. TECHNICAL FEATURES

MODEL	PRESSURE		FLOW RATE (L/min)	BACKWARD ACCELERATION* (m/s <sup>2</sup> )	CURRENT (A)	VOLTAGE (V)	POWER (W)	FREQUENCY (Hz)	TEMPERATURE MAXIMUM C°	NOISE dB	WEIGHT kg
	Nominal MPa (psi)	Máximum MPa (psi)									
HIDRO LAV 2950W	12 (1740)	14 (2030)	10	1,8	12,4	220	2950	60	50	91	35,5

TABLE 7.1 – TECHNICAL FEATURES \*ACCELERATION DURING HANDLE USE (PONDERED VALUE)

MODEL HIDROLAV	2950W
Temperature (máx.)	50°C
Pressure (máx.)	0,5 MPa
Ø Wheel (min.)	1/2"
Wheel length (máx.)	30 meters
Flow (min.)	10 L/min

TABLE 7.2 - SPECIFICATIONS OF WATER SUPPLY

## 8. INSTALLATION



### ATTENTION

To avoid potential damages to your equipment you need to connect the inlet hose, let water flow and pull the gun trigger to remove all the air from the system until only water comes out, before turning the pressure washer on.

Check also the water inlet filter periodically and perform cleaning, if necessary. (Figure 8.8)

Before using the pressure washer, make sure there aren't people or pets in the workplace.

Always when using an electrical product, certain basic safety precautions must be followed in order to reduce risks of fire, electric shock and injury.

Make sure the pressure washer is off and unplugged from the power outlet before starting the following procedures of preparation for use.

To ensure quality service, using the retractable reel with hole Hidrolav.



### CAUTION

#### BEFORE CONNECTING

Replacing the plug with the crankcase breather is mandatory before operating the washer!

1. Your high pressure washer is equipped with a oil plug (4), which prevents oil leaks during transportation;
2. To access the plug, remove the protective cap, loosening the two side screws (3);
3. Remove the plug (4) and replace with the crankcase pressure breather (5);
4. Reassemble the machine guard.



Oil plug (4)



Crankcase pressure breather (5)



Screws of cover (3)



### PROPER CONNECTION TO THE DRINKING WATER NETWORK

Comply with the requirements of the local water provider. According to the Rule DIN 1988, the device must be only connected to the network supply of drinking water if the retention valve, to prevent water reverse flow with drainage resource, is installed in the water inlet hose. Set the quick hitch in the water supply hose (quick hitch not provided). Fit the quick hitch of the hose in the machine terminal and connect in the water supply.

### LENGTH AND QUALITY OF THE WATER SUPPLY HOSE

The device can be directly connected to the pipes supplying drinking water only if the supply hose was provided with a retention valve to prevent water reverse flow according to the current legislation. Make sure the hose has at least  $\varnothing 13\text{mm}$  and it is strengthened, with a maximum length of 30 meters. Schulz recommends the installation of the Retractable Reel Line with a 10-meter, 20-meter or 30-meter hose.

## ASSEMBLY AND REPAIRS

To prepare the pressure washer for use, follow the following instructions:

1. Fix the fitting at the end of the hose to the trigger gun firmly (Figure 8.1).
  2. Fix the fitting of the hose to the outlet fitting of the pressure washer (Figure 8.2); Hand tighten the fitting, do not use a wrench to avoid damaging the fitting.
  3. Press the lock-on button of the trigger gun to lock the trigger in the OFF position (Figure 8.6).
  4. Connect the water inlet hose to the pressure washer (Figure 8.8)
- Note: the inlet hose is not supplied with the product.
5. Connect the spray nozzle to the prior set (Figure 8.7)
  6. Let water flow, make sure the flow regulator valve is fully open and there is no air in the system.
  7. Connect the plug to the power outlet.
  8. Release the lock-on button. "ON" unlocked, "OFF" locked (Figure 8.6)
  9. Press the On/Off button to turn it on.
  10. Your pressure washer is ready for use.

## NECESSARY MEASURES FOR WATER SUPPLY FROM OTHER SOURCES.

Please, use only water without impurities. Set up additional filters if there is a risk of sand present in the water inlet (ex.: well water), Schulz recommends the use of a pre-filter for pressure water cleaners (the pre-filter is not included with the pressure water cleaner).

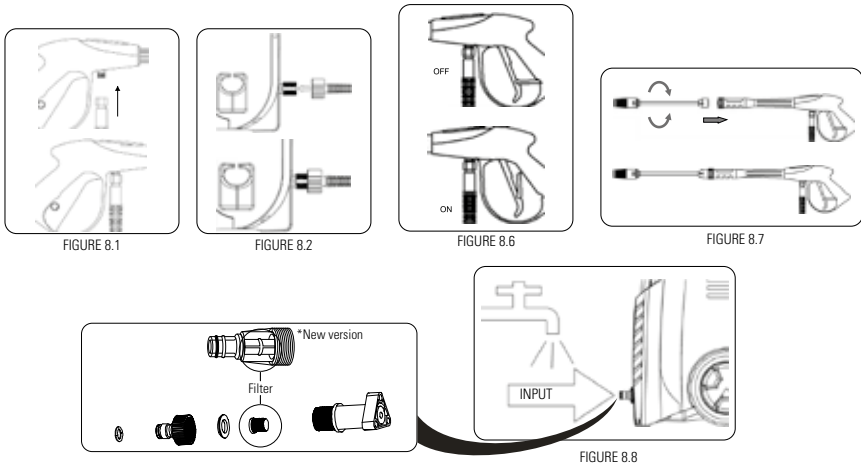

## TURNING YOUR PRESSURE WASHER ON

Choose the specific nozzle for use.

1. Engage the nozzle by pulling on the boom quick coupler and make sure it is connected correctly.
2. The intense spray should be used to clean small areas where greater pressure and cleaning force is required.
3. The large spray should be used for large cleaning areas that do not require as much pressure to remove dirt.
4. "PRESSURE" maximum pressure supported by the lance (34.5MPa).





## ATTENTION

Painted or treated surfaces are subject to damages caused by the high-pressure washer. Before cleaning vehicles, for example, always read the manufacturer's information, and if the surfaces can be washed using high-pressure jets or if there is any restriction. In this case, do not use the pressure washer for this task.

Some general useful precautions are:

Never position the nozzle closer than 30cm away from the surface to be cleaned.

Never use the pressure washer to clean surfaces with loose, unprotected or fragile paint, or paint over loose elements etc. Always keep the nozzle moving over the surface. Do not keep the jet at the same point for a too long period, because it might damage the surface.

**Note:** when in doubt, check the information about the object or the surface to be cleaned with the manufacturer.

## TURNING YOUR PRESSURE WASHER OFF AFTER USE

After using the pressure washer, follow the procedures below to turn off and disconnect the equipment:

1. Press the On/Off button (O) to turn the pressure washer off.
2. Close the water inlet flow regulator valve.
3. Discharge the water from the pump and hose by pulling the gun trigger (keep it pressed for some seconds until water stops coming out through the nozzle).
4. Lock the trigger in the OFF position.
5. Disconnect the plug from the power outlet.



## IMPORTANT

Always use the filter (sold separately (Figure 8.19)).



FIGURA 8.19



## ELECTRICAL SAFETY

The Figure 8.20 shows a plug. For 2000W and 2600W models, the electrical network must have a ground wire. For safety against electric shocks, use only the pressure washer in electrical installations with a 30 mA residual current circuit breaker. If necessary, hire a reliable electrician and have this safety component installed.

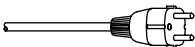

FIGURE 8.20

Model	Voltage	Wire (minimum section)	Fuse/ Circuit breaker	Maximum distance to distribution box	Extension cord up to 10 m (minimum gage)	Extension cord up to 20 m (minimum gage)
Hidrolav 2950	220	1,5mm <sup>2</sup>	16 A	21m	1,5mm <sup>2</sup>	2,5mm <sup>2</sup>

TABLE 8.1 – ELECTRICAL INSTALLATION

## 9. PREVENTIVE MAINTENANCE



Wear appropriate "leather" gloves when performing maintenance or cleaning up the product in order to avoid accidents with cutting edges.

### Oil maintenance

1. The level of the oil must be checked periodically;
2. Use only oil 15W/40;
3. The most important that the oil must be changed faster the first 50 hours of work and;
4. Successively every 100 hours or each 6 month (approximately 230ml or halfway through the oil mirror);
5. For access to oil entrance, disassemble the cover, releasing two lateral screws.



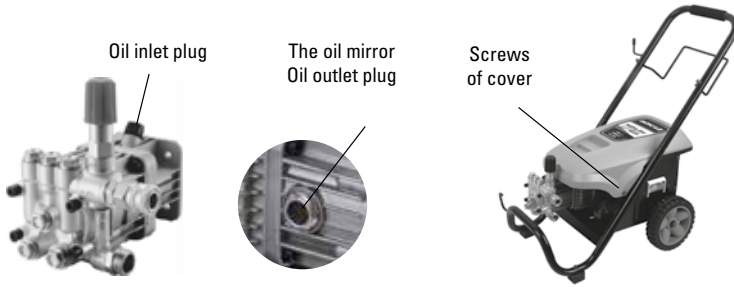

**Maintenance and cleaning:**

Before performing any cleaning or maintenance, unplug the tool from the power outlet; After use, clean the equipment with a damp cloth (do not pour water on the equipment) and store it in a clean, dry place protected from moisture and dust. Keep your tool out of reach of children and people that are not acquainted with the use of the equipment; Cleaning the nozzle regularly is important to enhance the performance of the pressure washer. Therefore, the nozzle must be cleaned regularly using a pin.



FIGURE 9.1

**Transportation:**

Do not pull or carry the equipment by the electric cord or allow its contact with edges, sharp elements, rough surfaces, oil or chemicals that may damage its properties flexibility and isolation;  
Do not move the equipment with the trigger in the “on” position;

**Repairs:**

If it's necessary to perform any repair, contact the nearest Schulz dealer. Schulz genuine parts must be used. The use of non-genuine parts results in warranty void and may cause damage to the equipment or injury to the user;  
If the power cord is damaged (presents cracks or loss of isolation), it must be replaced exclusively by a SCHULZ AUTHORIZED DEALER, which must use a new genuine part, to avoid any risk to the user regarding the aforementioned failure.

**10. CORRECTIVE MAINTENANCE**

To guarantee product SAFETY and RELIABILITY, repairs, maintenance and adjustments must be performed by the nearest SCHULZ AUTHORIZED DEALER, which uses genuine parts.

**11. ENVIRONMENTAL ORIENTATIONS AND RECOMMENDATIONS**

With the goal of extending environmental awareness and best practices to its customers, Schulz provides guidance related to proper disposal of different types of waste generated from the brand's products, aiming at reducing environmental impact.

**Disposal of solid waste (parts and product packaging)**

The creation of solid waste is one aspect that must be considered by the user in the use and the maintenance of the equipment. The impacts on the environment may cause significant changes in the quality of the soil, in surface and underground water, and in the population's health due to improper disposal of the discarded waste

(on streets, water springs, landfills, etc.).

Schulz recommends that the waste resulting from the product, from its generation, use, transportation, and treatment to its final disposal shall be handled carefully.

Proper handling should consider the following stages: quantification, qualification, classification, reduction at source, pick-up and selective pick-up, recycling, storage, transportation, treatment and final destination.

Waste disposal should be done in compliance with the requirements of local legislation in effect.

### Wastewater Disposal

The presence of wastewater or non-treated condensate from the tank or condensate separator in rivers, lakes or in other water receiving bodies may adversely affect the aquatic life and the water quality. Therefore, Schulz recommends treating wastewater properly, according to the provisions of local legislation in force. The condensate withdrawn daily from the tank or condensate separator, according to the chapter "Preventive Maintenance", must be kept in a container and/or in an appropriate collecting network for further treatment. Schulz sells Water and Oil Separators that can help to treat this type of waste.

## 12. FAILURE DIAGNOSTICS

Many times, what, at first time, seems to be a defect can be solved by you without the need of a SCHULZ AUTHORIZED DEALER. assistance. If the problem persists after performing the corrective actions below, contact the nearest SCHULZ AUTHORIZED DEALER.

PROBLEM	POSSIBLE CAUSE	POSSIBLE SOLUTION
The water jet is not consistent.	The nozzle might be blocked.	Clean the nozzle (see item Chapter – Preventive maintenance.
The motor does not start or stops suddenly.	The thermal protection might have actuated to prevent the motor from overloading and burning out.	Turn and keep the pressure washer off for around 5 minutes, so that the temperature drops to normal values.
The motor works, but the water jet is weak.	The pump might be sucking in air.	Check if the water inlet hose is well connected and if the flow is within the specified values Fully open the Water inlet flow regulator valve.

## 13. TERMS OF WARRANTY

**SCHULZ COMPRESSORES LTDA., within the limits of this Term, assures the first buyer/ user of this product the warranty against manufacturing defects for a period of 1 (one) year (including the Legal Warranty – first 90 (ninety) days), counting from the invoice date.**

**Components such as Schulz kits and accessories, when accompanied by the product or purchased separately, are warranted against any manufacturing defects for a period of 90 (ninety) days, from the date of issuing the sales invoice.**

### WARRANTY GENERAL CONDITIONS

- A.** Warranty reception will only be held in view of presentation of the original invoice, preferably on behalf of the customer, containing data of personal documents or business documents.
- B.** Any warranty service must be performed solely and exclusively by SCHULZ AUTHORIZED DEALER.
- C.** It is not included in the warranty: parts that naturally wear out with regular use and that are influenced by installation and way of use of the product, such as: hose, wheels, power cord, nozzle, trigger gun, moving handle, on/off button, capacitor, accessories, water filter, pistons, springs, seals, valves, bearings, extension gun, nozzles, motor brushes and motor. Components which when being in the product. Only in the cases in which the CUSTOMER SER-

VICE SCHULZ STATION finds manufacturing defects in the components above mentioned, they are responsibility of SCHULZ COMPRESSORES LTDA.

- D.** Parts that experience default out of the warranty period will be on the customer's responsibility.
- E.** Warranty will not charge installation and cleaning services, bearing replacement, bearing relubrication, adjustments requested by the customer, damages to the external part of the product as well as the ones that it may come to suffer due to improper use, tank oxidation due to improper draining, installation not in accordance with the Instruction Manual, corrosive agents or other contaminants, neglect, external agents, bad weather, modifications, use of improper accessories, poor dimensioning for the intended application, falls, perforations, operation different from the directions of the Instruction Manual, power connections to improper voltages, incorrect voltage conversion of the electric motor contrary to the purchase of the compressor or to power lines subject to excessive variations or overloads.
- F.** The manufacturer of the electric motor and of the starter will only give warranty to the electric motor and starters mounted at the factory and only if the technical report issued by its technician informs defects in material and workmanship defect. Defects resulting from bad installation are not covered by the warranty.
- G.** No representative or dealer is authorized to receive the product from the customer and send it to SCHULZ AUTHORIZED DEALER, or give any information on behalf of Schulz Compressores LTDA. about the progress of the service. Schulz Compressores LTDA. or SCHULZ AUTHORIZED DEALER will not answer for possible damages or delay as a result of the noncompliance with the aforementioned.
- H.** Any repairs or compensation for damages caused during transportation (round trip to SCHULZ AUTHORIZED DEALER) performed by the customer are not covered by the warranty.

## WARRANTY EXTINCTION

This warranty will have no effect when:

- A.** As of the standard course of its expiration date.
- B.** The product is sent for repair or moved to another place by people/companies not authorized by SCHULZ COMPRESSORES LTDA., and presents signs of violation of its original characteristics or assembling out of the factory standards.
- C.** It is verified that the equipment was used for professional and/or industrial purposes.

## NOTES

- A.** This pressure washer was supplied according to the technical specifications required by the customer – flow, operating pressure and tension – when the order was placed with the SCHULZ AUTHORIZED DEALER.
- B.** The principle of operation of your pressure washer is essential, and for correct operation and long life span, it also requires cleaning of the water inlet filter at regular intervals as indicated in this manual.
- C.** The deadline of a service call will be indicated in the service report when the product is handed in to the SCHULZ AUTHORIZED DEALER.
- D.** The customer is responsible for the expenses arising from service calls considered unfounded.
- E.** No dealer, representative or SCHULZ AUTHORIZED DEALER is authorized to modify these terms or make commitments on behalf of Schulz Compressores LTDA.
- F.** Drawings, dimensions and photos are only illustrative.
- G.** The service call will be performed by the technician according to local logistics.

**Note:** Schulz Compressores LTDA. reserves the right of making changes without previous notice. Drawings and figures are only illustrative.

## 15. SCHULZ AUTHORIZED DEALER

Look for the closest Schulz authorized dealer, access our website: **www.schulz.com.br** or call **+ 55 47 3451 8290** (from Monday to Friday, from 8am to 6pm).



**INFORMACIÓN TÉCNICA**  
TECHNICAL INFORMATION  
[export@schulz.com.br](mailto:export@schulz.com.br)  
**+ 55 47 3451 8290**

**PIEZAS ORIGINALES**  
Consulte al Distribuidor Autorizado

**ORIGINAL REPLACEMENT PARTS**  
Contact Authorized Distributor

 **SCHULZ COMPRESSORES LTDA.**  
Rua Dona Francisca, 6901 A  
Phone: 47 3451.6000  
89219-600 - Joinville - SC  
[schulz@schulz.com.br](mailto:schulz@schulz.com.br)  
[www.schulz.com.br](http://www.schulz.com.br)

 **SCHULZ OF AMERICA, INC.**  
3500, Lake City Industrial Court  
Acworth, GA 30101  
Phone # (770) 529.4731  
Fax # (770) 529.4733  
[sales@schulzamerica.com](mailto:sales@schulzamerica.com)  
[www.schulzamerica.com](http://www.schulzamerica.com)